

◎ 本目录所有资料仅供参考，颜色、尺寸如有差异，请以实物为准  
 ◎ 本公司保留目录中所有解释权，如有变更，恕不另行通知。



# DEXUAN<sup>®</sup>

## 调平脚轮和支撑臂系统制造商

Manufacturer Of Leveling Casters And Support Arm Systems

高效率 · 高精度 · 高产量

High Efficiency High Precision High Output



地址/Address: 浙江省台州市路桥区蓬街镇疏港大道路桥段2555号  
 No. 2555, Shugang Road Bridge Section, Pengjie Town, Luqiao District, Taizhou City, Zhejiang Province  
 电话/Tel: 0576-82368188  
 传真/Fax: 0576-82336379  
 手机/Mobile (whatsapp): 151 2410 1011  
 网址/Website: www.dexuanmachinery.com  
 邮箱/E-mail: sales@dexuanmachinery.com



电子画册



阿里巴巴



企业网站



企业微信

**台州市祺丰机械有限公司**  
 TAIZHOU QIFENG MACHINERY CO., LTD.

**台州市祺丰机械有限公司**  
 TAIZHOU QIFENG MACHINERY CO., LTD.

# 世界品质 首选祺丰

祺丰调平脚轮和支撑臂系统制造商

## THE FIRST CHOICE QIFENG



## 公司简介 COMPANY PROFILE

台州市祺丰机械有限公司是一家专业研究、设计、开发为一体的生产企业，专注于制造高品质的脚轮产品。公司主营水平调节脚轮、日式重型低重心脚轮、带脚杯升降轮、韩式低重心福马轮、三角板福马轮、悬臂、塑料手推车等。我们坚信：我们会是您最佳携手合作的共同创造者。

Taizhou Qifeng Machinery Co., Ltd. is a production enterprise integrating professional research, design and development, focusing on manufacturing high-quality castors. The company mainly engages in horizontal adjustment casters, Japanese heavy low gravity casters, lifting wheels with foot cups, Korean low gravity Fuma wheels, triangle Fuma wheels, cantilevers, plastic trolleys, etc. We firmly believe that we will be the best co-creators of your cooperation.



## 资质证书 QUALIFICATION CERTIFICATE



- 

Leveling Casters Series  
水平调节脚轮系列

P01-05
- 

Support Arm Systems Series  
支撑臂组件系列

P06-11
- 

Control Box Series  
控制箱体系列

P12
- 

High Load Caster Series  
高荷重脚轮系列

P13
- 

Korean Low Center Of Gravity Fuma Wheel Series  
韩式低重心福马轮系列

P13
- 

Heavy Low Gravity Caster Series  
重型低重心脚轮系列

P14
- 

Japanese Heavy Low Gravity Casters Series  
日式重型低重心脚轮系列

P15-17
- 

Horizontal Adjustable Support Casters Series  
水平可调节支撑脚轮系列

P18
- 

Caster With Adjusting Block Series  
带调整块脚轮系列

P19
- 

Plastic Trolley Series  
塑料手推车系列

P20
- 

Aluminum Plate Series  
铝板系列

P21
- 

Leveling Foot Series  
脚杯系列

P22

**LEVELING CASTERS**

水平调节脚轮

**主要用途 Main Use**

通信设备、半导体制造设备、检测设备、显示器制造设备、ATM设备、各种专用机械、自动售货机、用铝型材制作的框架设备等。

Communication equipment, semiconductor manufacturing equipment, testing equipment, display manufacturing equipment, ATM equipment, various special machinery, vending machines, frame equipment made of aluminum profiles, etc.

**产品概述 Product Overview**

- 移动和固定便利性，可调节高度，防震及360度旋转一体化。
- Convenient to move and fix, adjustable height, shockproof and 360 degree rotation.

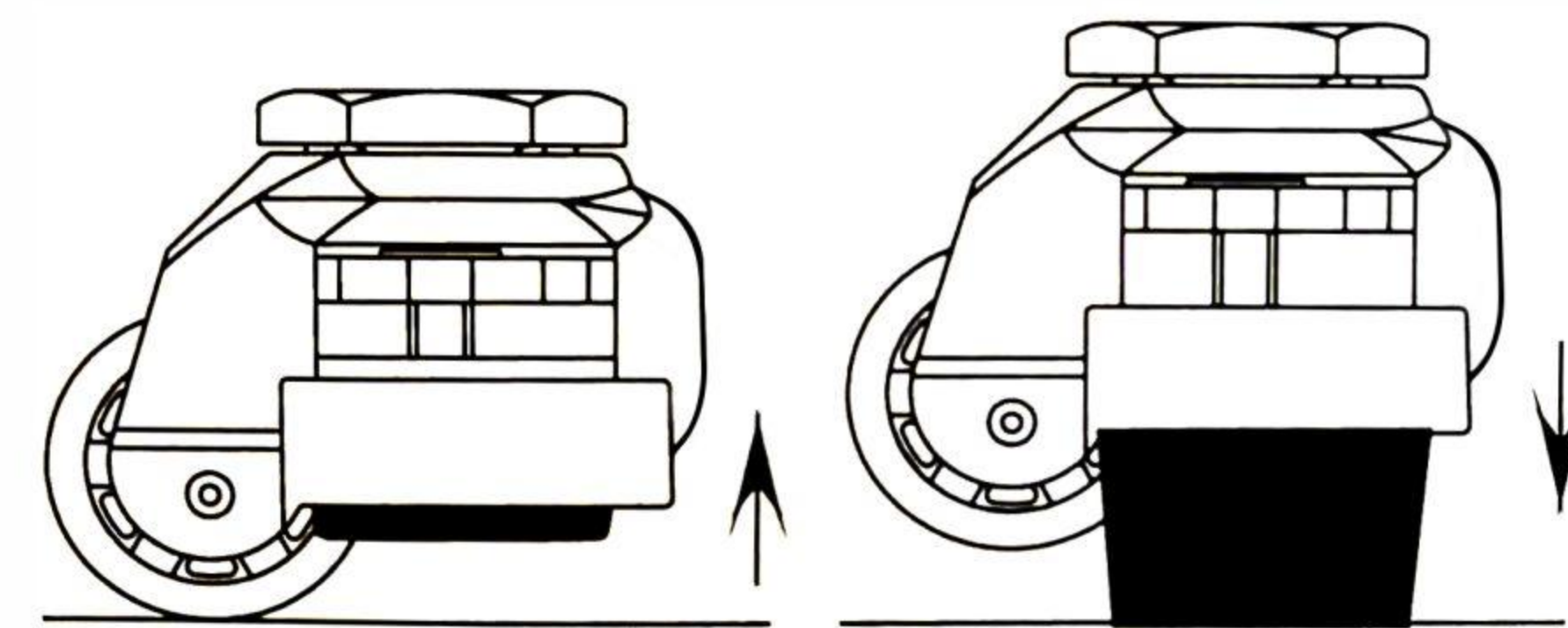
**DX-40F****技术参数 Technical Parameter**

轮子材质	Wheel Material	尼龙	Nylon
安装高度	Installation Height	73+8mm	
单轮直径	Wheel Diameter	43mm	
轮面宽度	Wheel Width	18mm	
底板尺寸	Bottom Plate Size	55*55mm	
螺丝孔	Screw Hole	6.5mm	
安装孔距	Hole Spacing	42*42mm	
单只载重	Single Load	50kg	
四只载重	Four Deadweight	100kg	

**DX-40S****技术参数 Technical Parameter**

轮子材质	Wheel Material	尼龙	Nylon
安装高度	Installation Height	73+8mm	
单轮直径	Wheel Diameter	43mm	
轮面宽度	Wheel Width	18mm	
丝杆尺寸	Screw Size	M8	
丝杆长度	Screw Length	40mm	
单只载重	Single Load	50kg	
四只载重	Four Deadweight	100kg	

**LEVELING CASTERS**

水平调节脚轮

**DX-60F****技术参数 Technical Parameter**

轮子材质	Wheel Material	尼龙	Nylon
安装高度	Installation Height	82+10mm	
单轮直径	Wheel Diameter	50mm	
轮面宽度	Wheel Width	25mm	
底板尺寸	Bottom Plate Size	73*73mm	
螺丝孔	Screw Hole	7mm	
安装孔距	Hole Spacing	58*58mm	
单只载重	Single Load	250kg	
四只载重	Four Deadweight	500kg	

**DX-60S****技术参数 Technical Parameter**

轮子材质	Wheel Material	尼龙	Nylon
安装高度	Installation Height	83+10mm	
单轮直径	Wheel Diameter	50mm	
轮面宽度	Wheel Width	25mm	
丝杆尺寸	Screw Size	M12	
丝杆长度	Screw Length	40mm	
单只载重	Single Load	250kg	
四只载重	Four Deadweight	500kg	

**DX-60FH****技术参数 Technical Parameter**

轮子材质	Wheel Material	尼龙	Nylon
安装高度	Installation Height	82+10mm	
单轮直径	Wheel Diameter	50mm	
轮面宽度	Wheel Width	25mm	
底板尺寸	Bottom Plate Size	73*73mm	
底板厚度	Base plate thickness	6.5mm	
螺丝孔	Screw Hole	7mm	
安装孔距	Hole Spacing	58*58mm	
单只载重	Single Load	250kg	
四只载重	Four Deadweight	500kg	

**DX-60F-S****技术参数 Technical Parameter**

轮子材质	Wheel Material	尼龙	Nylon
安装高度	Installation Height	82+10mm	
单轮直径	Wheel Diameter	50mm	
轮面宽度	Wheel Width	25mm	
底板尺寸	Bottom Plate Size	162*114mm	
螺丝孔	Screw Hole	6.5mm	
安装孔径	Mounting Aperture	14*14mm 6*6mm	
单只载重	Single Load	250kg	
四只载重	Four Deadweight	500kg	



**LEVELING CASTERS**

水平调节脚轮

**DX-80F****技术参数 Technical Parameter**

轮子材质	Wheel Material	尼龙	Nylon
安装高度	Installation Height	105+12mm	
单轮直径	Wheel Diameter	61mm	
轮面宽度	Wheel Width	30mm	
底板尺寸	Bottom Plate Size	90*90mm	
螺丝孔	Screw Hole	8.5mm	
安装孔距	Hole Spacing	70*70mm	
单只载重	Single Load	500kg	
四只载重	Four Deadweight	1000kg	

**DX-80S****技术参数 Technical Parameter**

轮子材质	Wheel Material	尼龙	Nylon
安装高度	Installation Height	104+12mm	
单轮直径	Wheel Diameter	61mm	
轮面宽度	Wheel Width	30mm	
丝杆尺寸	Screw Size	M12	
丝杆长度	Screw Length	40mm	
单只载重	Single Load	500kg	
四只载重	Four Deadweight	1000kg	

**DX-80FH****技术参数 Technical Parameter**

轮子材质	Wheel Material	尼龙	Nylon
安装高度	Installation Height	104+12mm	
单轮直径	Wheel Diameter	61mm	
轮面宽度	Wheel Width	30mm	
底板尺寸	Bottom Plate Size	90*90mm	
底板厚度	Base plate thickness	7mm	
螺丝孔	Screw Hole	8.5mm	
安装孔距	Hole Spacing	70*70mm	
单只载重	Single Load	500kg	
四只载重	Four Deadweight	1000kg	

**DX-80F-S****技术参数 Technical Parameter**

轮子材质	Wheel Material	尼龙	Nylon
安装高度	Installation Height	104+12mm	
单轮直径	Wheel Diameter	61mm	
轮面宽度	Wheel Width	30mm	
底板尺寸	Bottom Plate Size	90*90mm	
螺丝孔	Screw Hole	8.5mm	
安装孔距	Hole Spacing	70*70mm	
单只载重	Single Load	500kg	
四只载重	Four Deadweight	1000kg	

**LEVELING CASTERS**

水平调节脚轮

**DX-100F****技术参数 Technical Parameter**

轮子材质	Wheel Material	尼龙	Nylon
安装高度	Installation Height	123+12mm	
单轮直径	Wheel Diameter	73mm	
轮面宽度	Wheel Width	29mm	
底板尺寸	Bottom Plate Size	95*95mm	
螺丝孔	Screw Hole	11mm	
安装孔距	Hole Spacing	70*70mm	
单只载重	Single Load	750kg	
四只载重	Four Deadweight	1500kg	

**DX-100S****技术参数 Technical Parameter**

轮子材质	Wheel Material	尼龙	Nylon
安装高度	Installation Height	122+12mm	
单轮直径	Wheel Diameter	73mm	
轮面宽度	Wheel Width	29mm	
丝杆尺寸	Screw Size	M16	
丝杆长度	Screw Length	45mm	
单只载重	Single Load	750kg	
四只载重	Four Deadweight	1500kg	

**DX-100FH****技术参数 Technical Parameter**

轮子材质	Wheel Material	尼龙	Nylon
安装高度	Installation Height	123+12mm	
单轮直径	Wheel Diameter	73mm	
轮面宽度	Wheel Width	29mm	
底板尺寸	Bottom Plate Size	95*95mm	
底板厚度	Base plate thickness	8mm	
螺丝孔	Screw Hole	10.5mm	
安装孔距	Hole Spacing	70*70mm	
单只载重	Single Load	750kg	
四只载重	Four Deadweight	1500kg	

**DX-100F-S****技术参数 Technical Parameter**

轮子材质	Wheel Material	尼龙	Nylon
安装高度	Installation Height	123+12mm	
单轮直径	Wheel Diameter	73mm	
轮面宽度	Wheel Width	29mm	
底板尺寸	Bottom Plate Size	162*114mm	
螺丝孔	Screw Hole	8.5mm	
安装孔距	Hole Spacing	14*14mm 6*6mm	
单只载重	Single Load	750kg	
四只载重	Four Deadweight	1500kg	



## LEVELING CASTERS

水平调节脚轮



### 产品材质 Product Material

- 底板/碳钢冲压
- 调节/MC尼龙
- 支架/铝合金
- 底部/铝合金
- 轮子/MC尼龙
- 支撑底座/NBR
- Bottom Plate/Carbon Steel Stamping
- Adjustment /MC nylon
- Bracket/Aluminum alloy
- Bottom/Aluminum alloy
- Wheel/MC nylon
- Support base/NBR



## DX-120F

### 技术参数 Technical Parameter

轮子材质	Wheel Material	尼龙	Nylon
安装高度	Installation Height	123+12mm	
单轮直径	Wheel Diameter	73mm	
轮面宽度	Wheel Width	30mm	
底板尺寸	Bottom Plate Size	95*95mm	
螺丝孔	Screw Hole	11mm	
安装孔距	Hole Spacing	70*70mm	
单只载重	Single Load	1000kg	
四只载重	Four Deadweight	2000kg	



## DX-120S

### 技术参数 Technical Parameter

轮子材质	Wheel Material	尼龙	Nylon
安装高度	Installation Height	122+12mm	
单轮直径	Wheel Diameter	73mm	
轮面宽度	Wheel Width	30mm	
丝杆尺寸	Screw Size	M16	
丝杆长度	Screw Length	45mm	
单只载重	Single Load	1000kg	
四只载重	Four Deadweight	2000kg	



## DX-150F

### 技术参数 Technical Parameter

轮子材质	Wheel Material	尼龙	Nylon
安装高度	Installation Height	136+18mm	
单轮直径	Wheel Diameter	97mm	
轮面宽度	Wheel Width	55mm	
底板尺寸	Bottom Plate Size	100*100mm	
螺丝孔	Screw Hole	13mm	
安装孔距	Hole Spacing	70*70mm	
单只载重	Single Load	1500kg	
四只载重	Four Deadweight	3000kg	



## SUPPORT ARM SYSTEMS

支撑臂组件

### 技术参数 Technical parameter 50-65-210

品名	Product Name	转角	Corner
重量	Weight	0.4kg	
材料	Material	压铸铝合金	Die-cast Aluminum Alloy

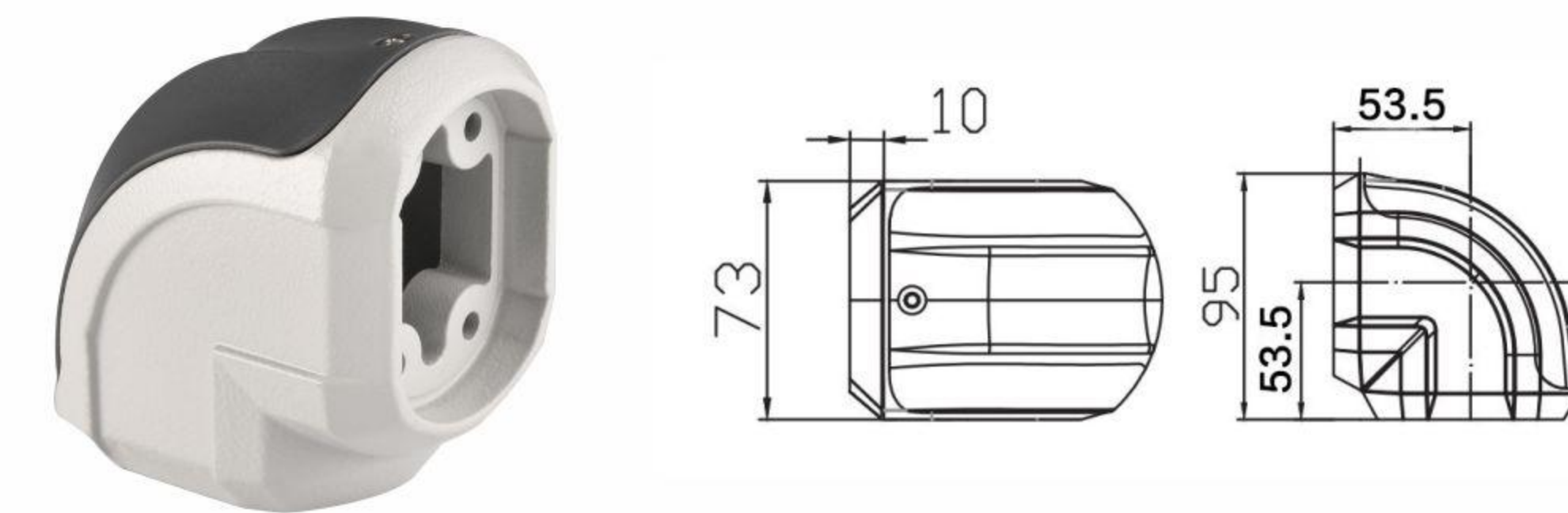

### 技术参数 Technical parameter 50-65-220

品名	Product Name	顶座	Top Seat
重量	Weight	0.9kg	
材料	Material	压铸铝合金	Die-cast Aluminum Alloy
角度	Angle	可旋转320°	Can Be Rotated 320°

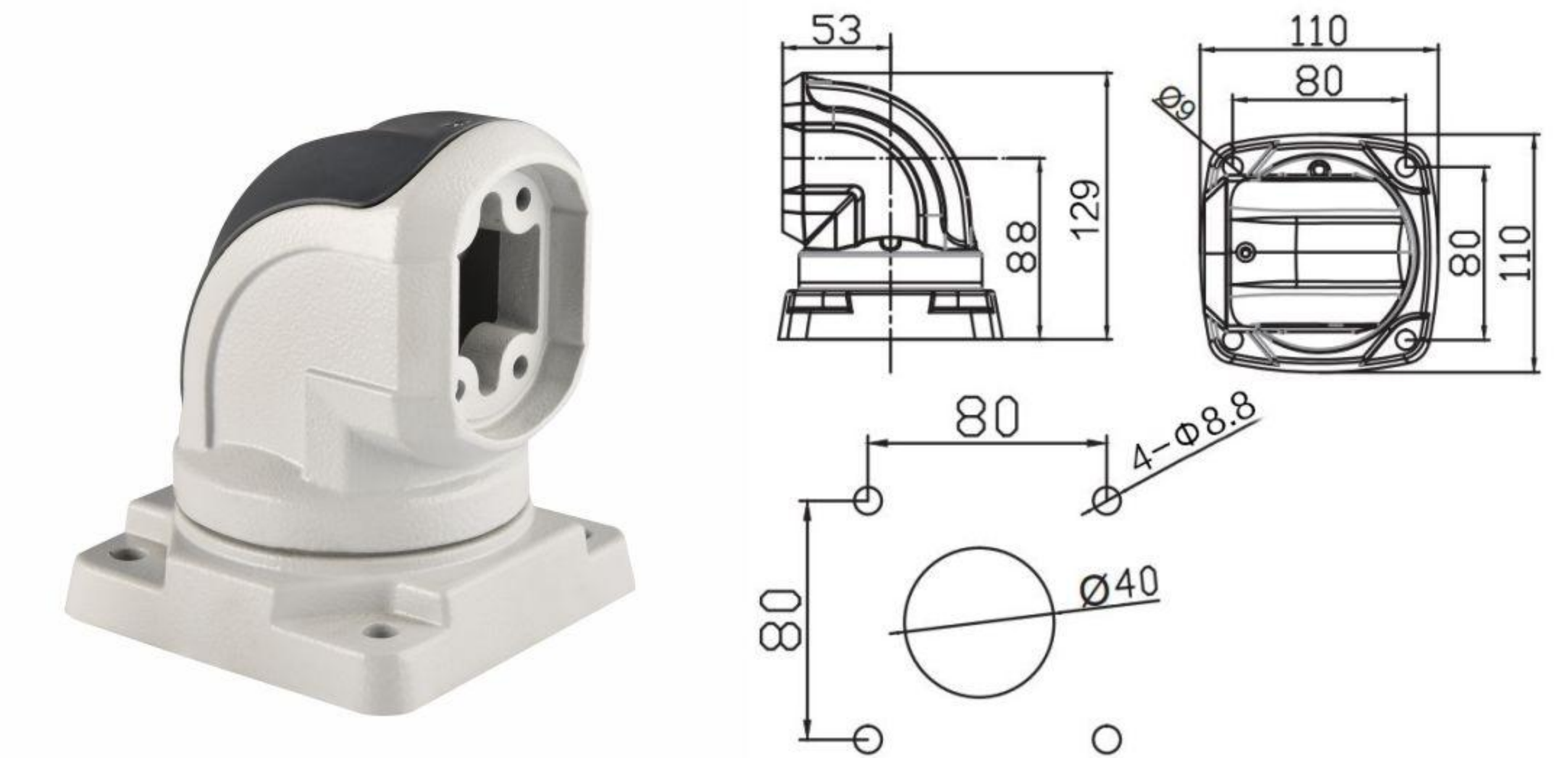

### 技术参数 Technical parameter 50-65-230

品名	Product Name	中间连接器	Intermediate Connector
重量	Weight	1.0kg	
材料	Material	压铸铝合金	Die-cast Aluminum Alloy
角度	Angle	可旋转320°	Can Be Rotated 320°

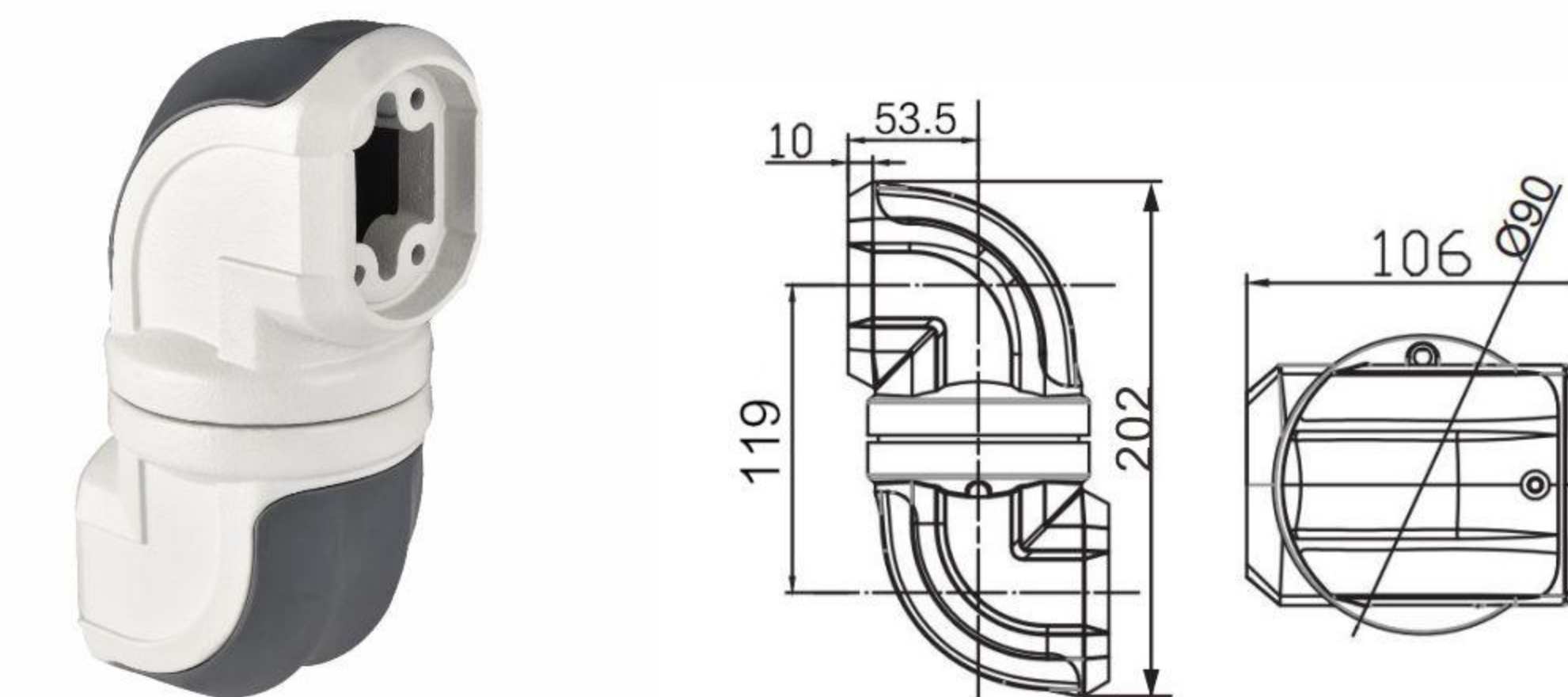

### 技术参数 Technical parameter 50-65-240

品名	Product Name	固定底座	Fixed Base
重量	Weight	0.4kg	
材料	Material	压铸铝合金	Die-cast Aluminum Alloy



### 技术参数 Technical parameter 50-65-250

品名	Product Name	90° 箱体连接器	90° Box Connector
重量	Weight	0.8kg	
材料	Material	压铸铝合金	Die-cast Aluminum Alloy
角度	Angle	可旋转320°	Can Be Rotated 320°

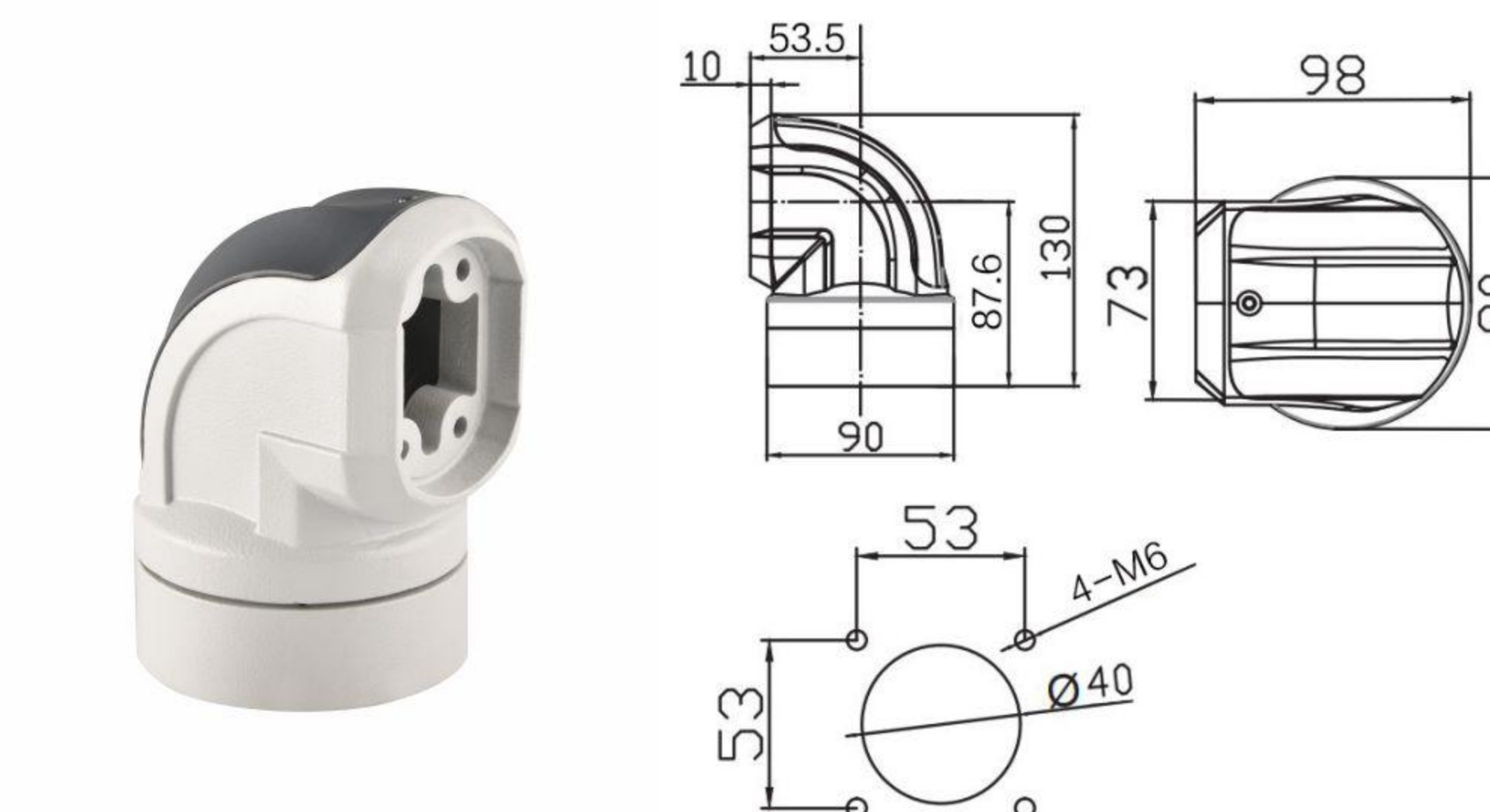

### 技术参数 Technical parameter 50-65-260

品名	Product Name	水平墙座	Horizontal Wall Mount
重量	Weight	1.3kg	
材料	Material	压铸铝合金	Die-cast Aluminum Alloy
角度	Angle	可旋转320°	Can Be Rotated 320°

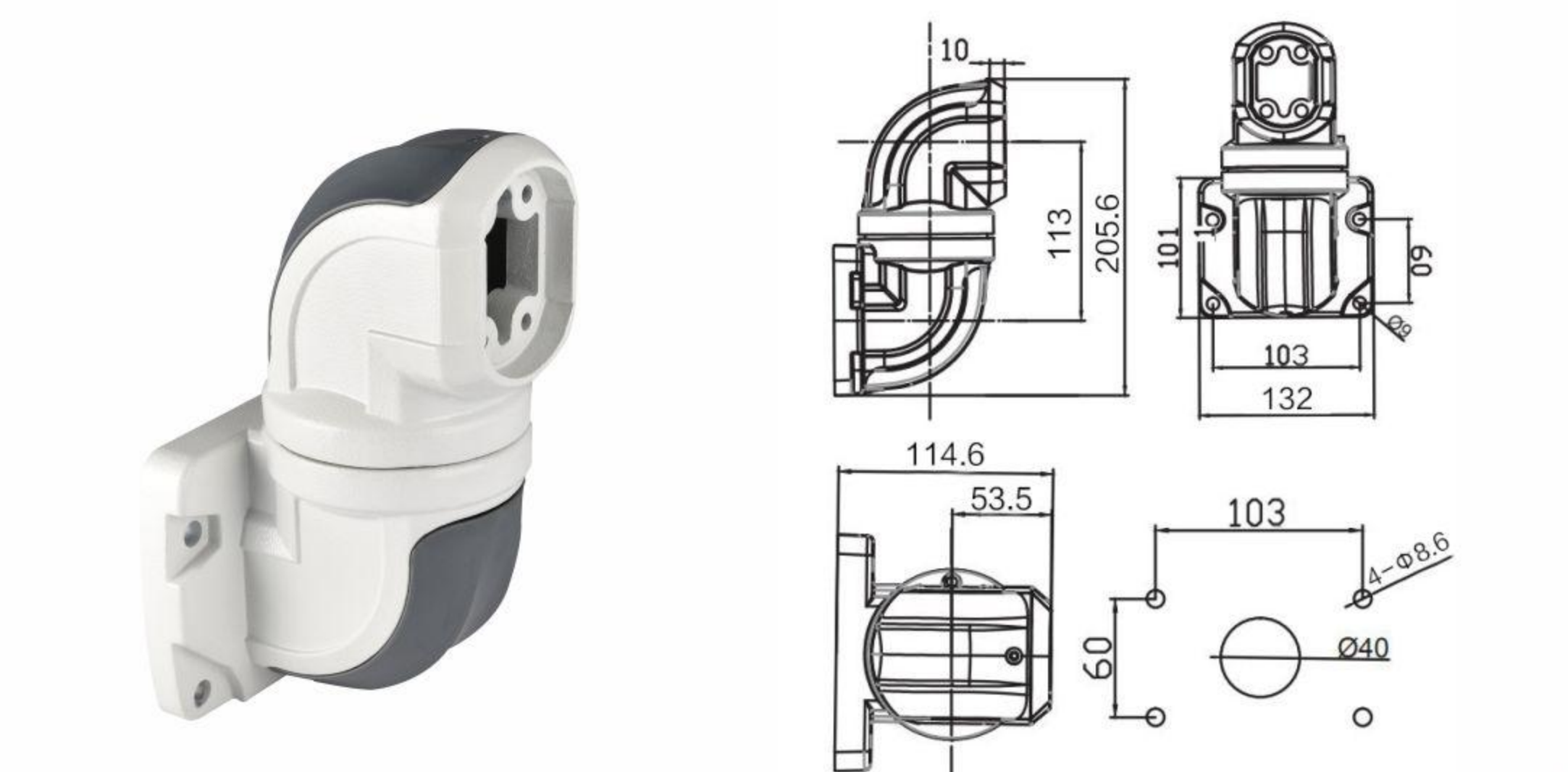

**SUPPORT ARM SYSTEMS**

支撑臂组件

**技术参数 Technical parameter 50-65-270**

品名 Product Name	垂直墙座 Vertical Wall Mount
重量 Weight	1.2kg
材料 Material	压铸铝合金 Die-cast Aluminum Alloy
角度 Angle	可旋转320° Can Be Rotated 320°

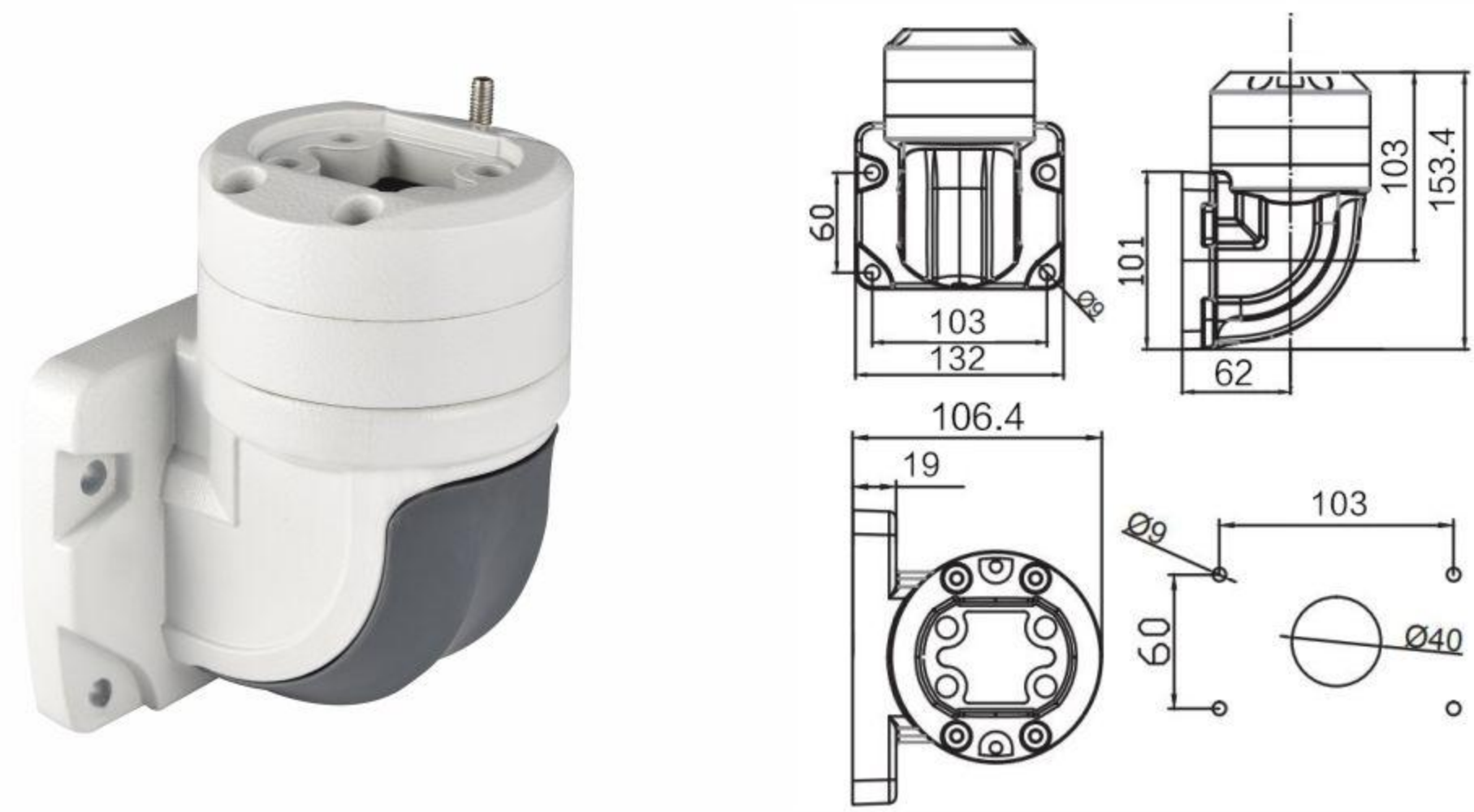
**技术参数 Technical parameter 50-65-280**

品名 Product Name	底座 Base
重量 Weight	0.9kg
材料 Material	压铸铝合金 Die-cast Aluminum Alloy
角度 Angle	可旋转320° Can Be Rotated 320°

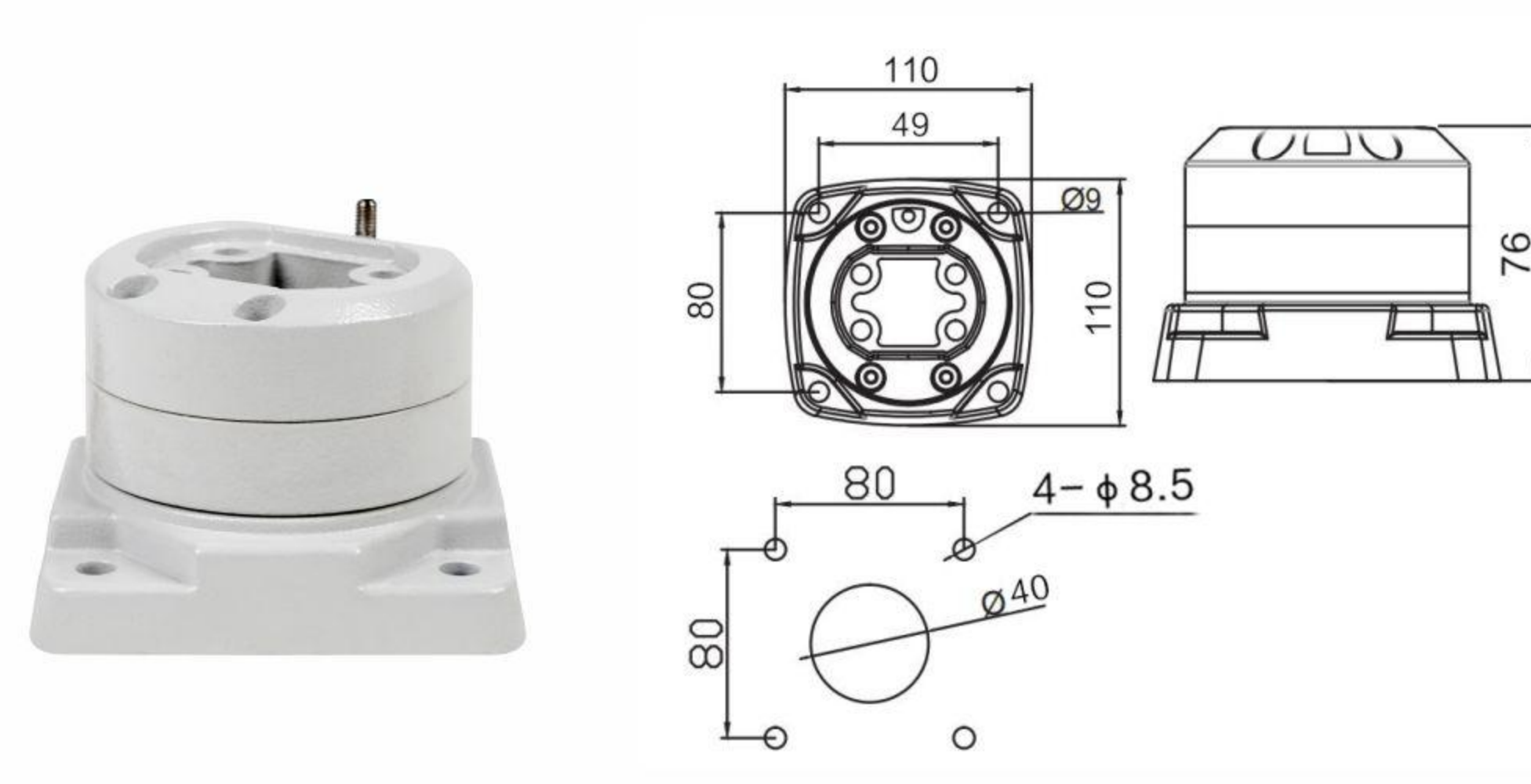
**技术参数 Technical parameter 50-65-290**

品名 Product Name	旋转转角 Rotation Corner
重量 Weight	0.9kg
材料 Material	压铸铝合金 Die-cast Aluminum Alloy
角度 Angle	可旋转320° Can Be Rotated 320°

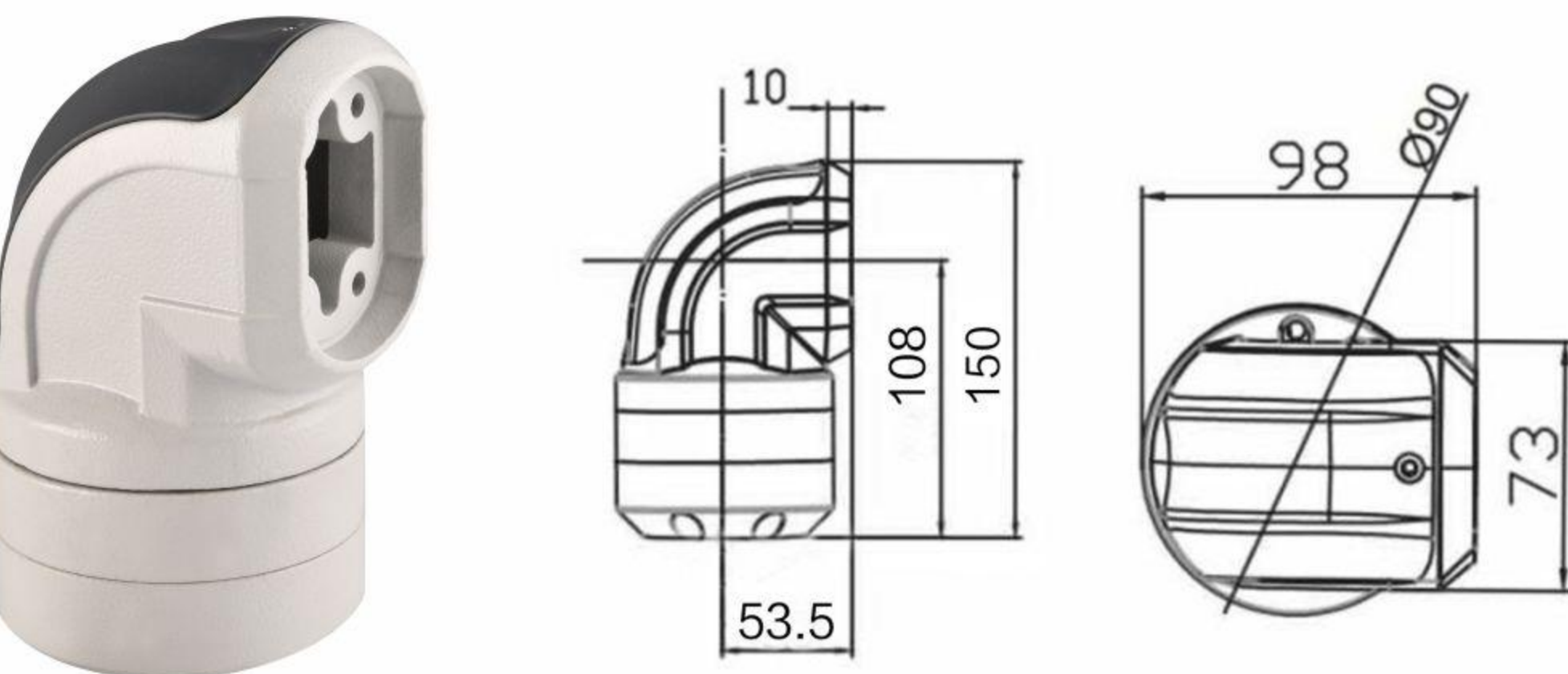
**技术参数 Technical parameter 50-65-2090**

品名 Product Name	箱体连接器 Box Connector
重量 Weight	0.6kg
材料 Material	压铸铝合金 Die-cast Aluminum Alloy
角度 Angle	可旋转320° Can Be Rotated 320°

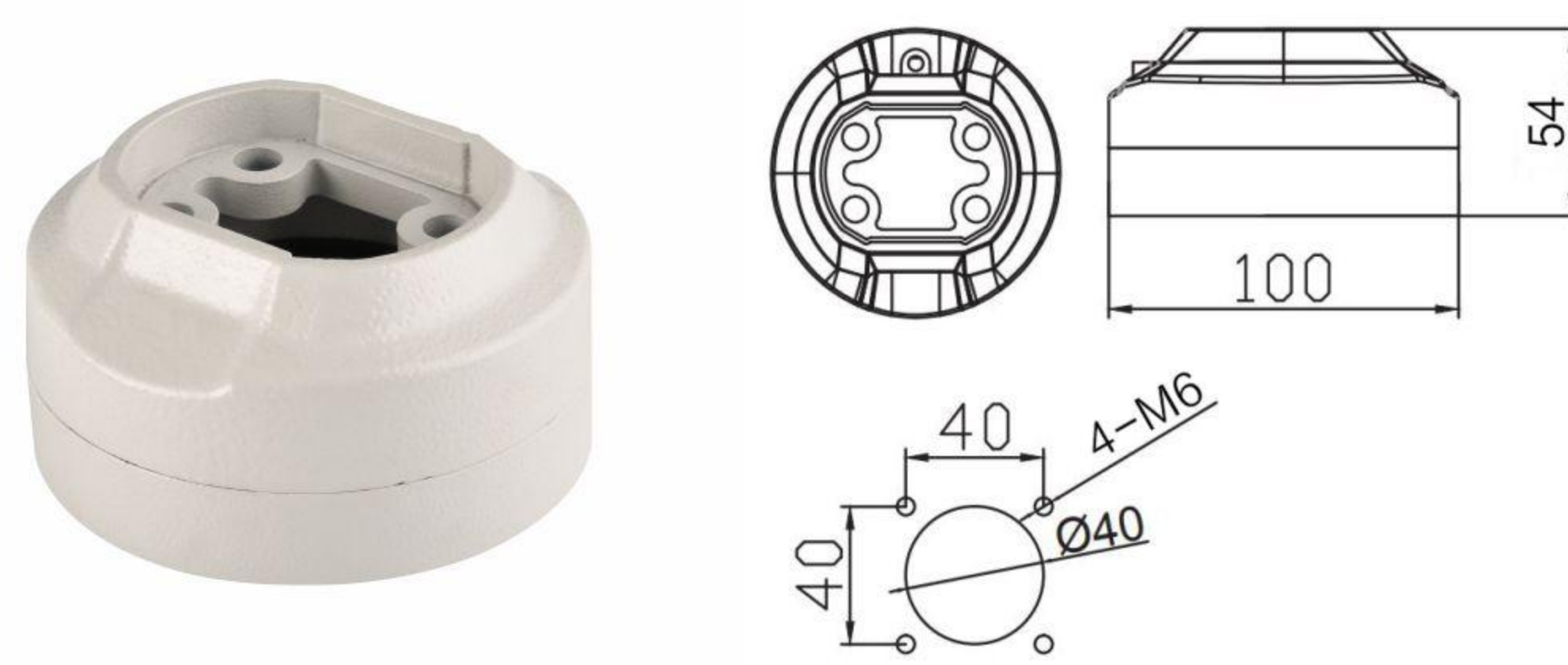
**技术参数 Technical parameter 50-65-2091**

品名 Product Name	窄边箱体连接器 Narrow Side Box Connector
重量 Weight	0.5kg
材料 Material	压铸铝合金 Die-cast Aluminum Alloy

**技术参数 Technical parameter 50-65-4900**

品名 Product Name	可旋转箱底座 Rotatable Box Base
重量 Weight	0.8kg
材料 Material	压铸铝合金 Die-cast Aluminum Alloy
角度 Angle	可旋转320° Can Be Rotated 320°

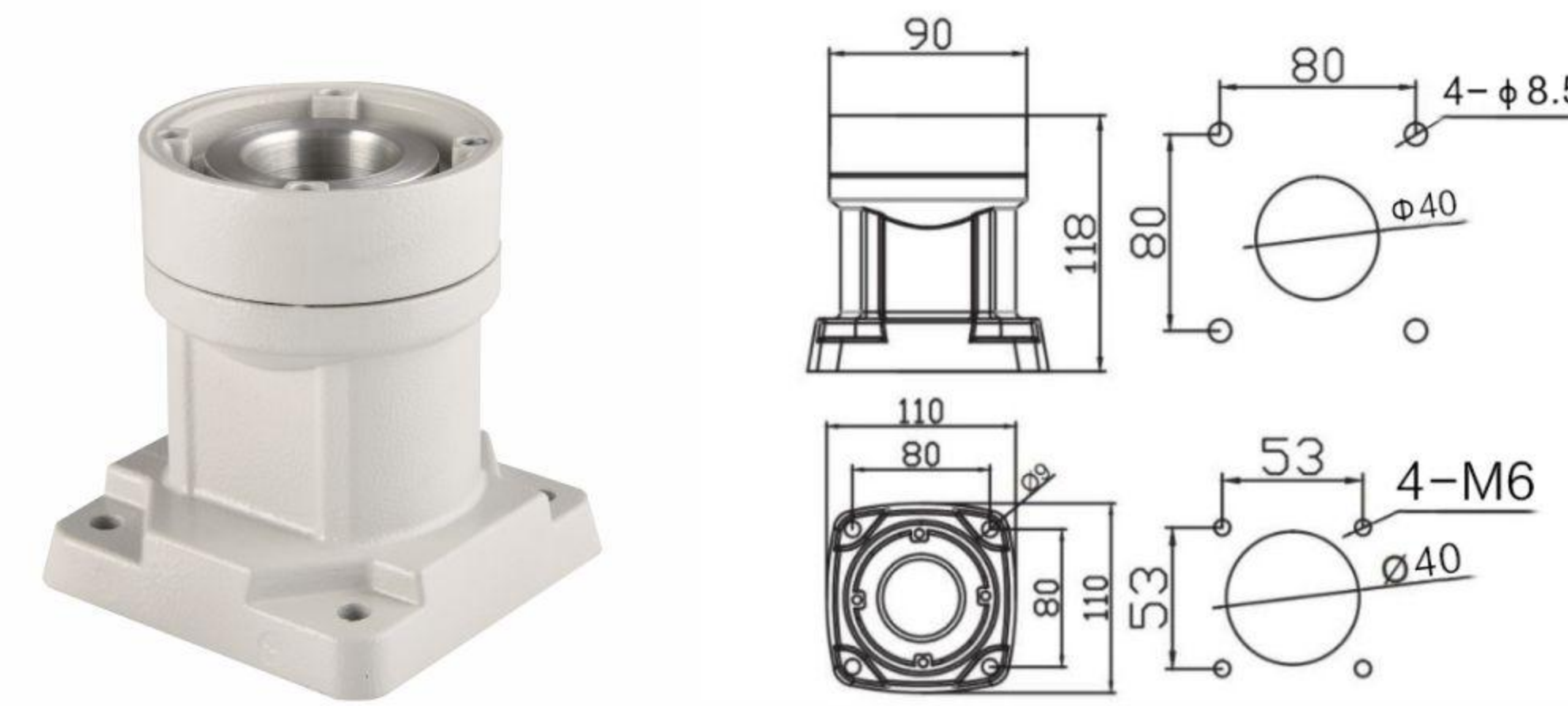
**SUPPORT ARM SYSTEMS**

支撑臂组件

**技术参数 Technical parameter 60-95-310**

品名 Product Name	转角 Corner
重量 Weight	0.7kg
材料 Material	压铸铝合金 Die-cast Aluminum Alloy

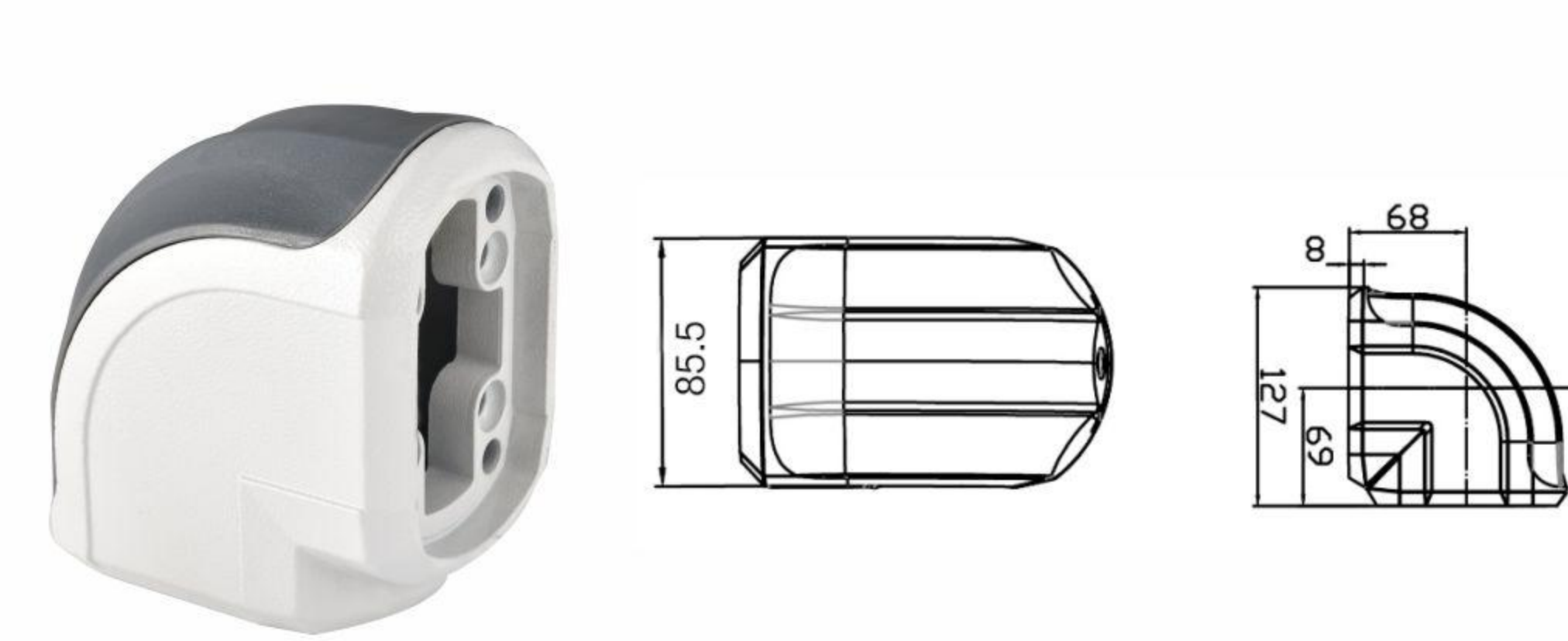
**技术参数 Technical parameter 60-95-320**

品名 Product Name	顶座 Top Seat
重量 Weight	1.8kg
材料 Material	压铸铝合金 Die-cast Aluminum Alloy
角度 Angle	可旋转320° Can Be Rotated 320°

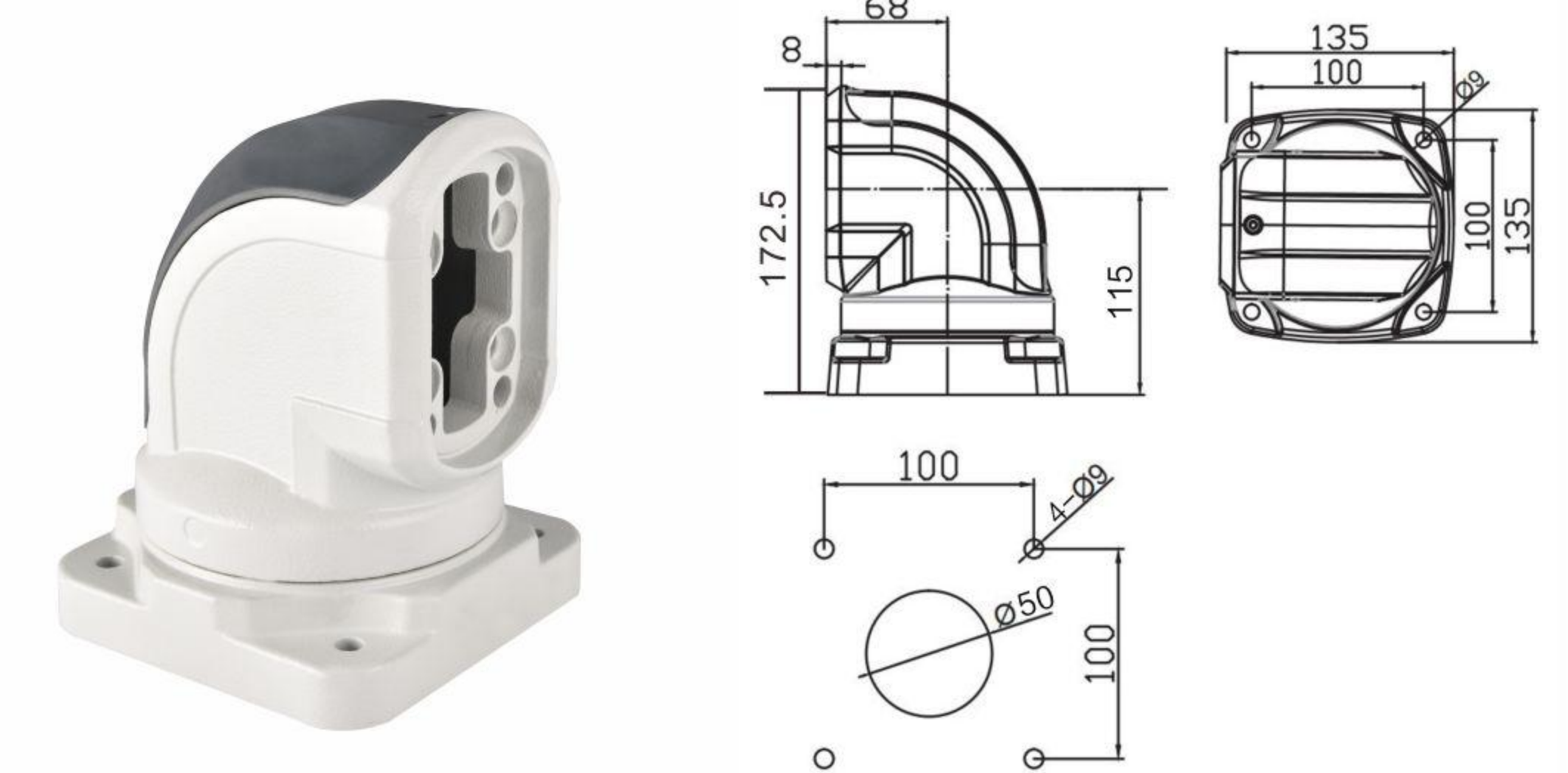
**技术参数 Technical parameter 60-95-330**

品名 Product Name	中间连接器 Intermediate Connector
重量 Weight	2.2kg
材料 Material	压铸铝合金 Die-cast Aluminum Alloy
角度 Angle	可旋转320° Can Be Rotated 320°

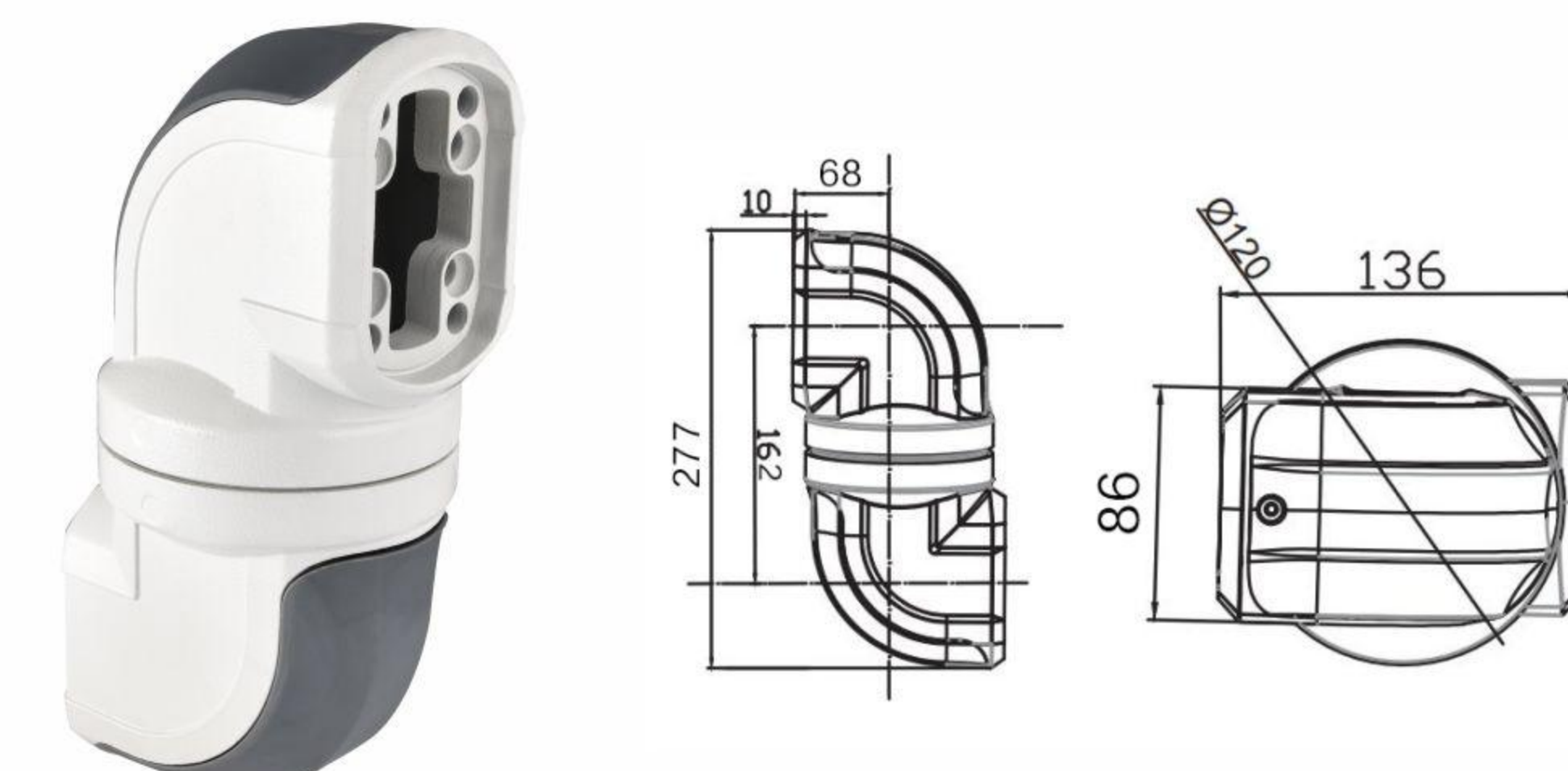
**技术参数 Technical parameter 60-95-340**

品名 Product Name	固定底座 Fixed Base
重量 Weight	0.6kg
材料 Material	压铸铝合金 Die-cast Aluminum Alloy

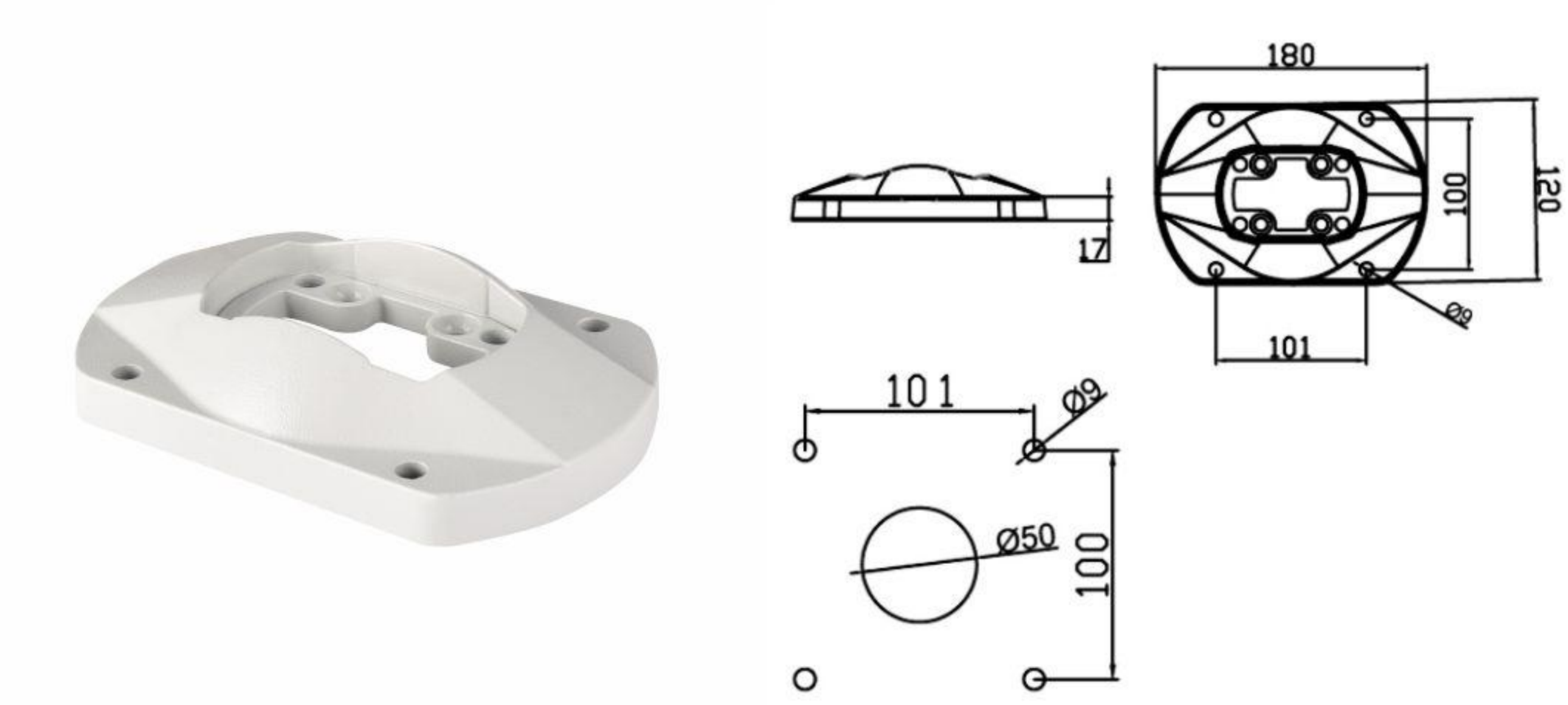
**技术参数 Technical parameter 60-95-350**

品名 Product Name	90° 箱体连接器 90° Box Connector
重量 Weight	1.5kg
材料 Material	压铸铝合金 Die-cast Aluminum Alloy
角度 Angle	可旋转320° Can Be Rotated 320°

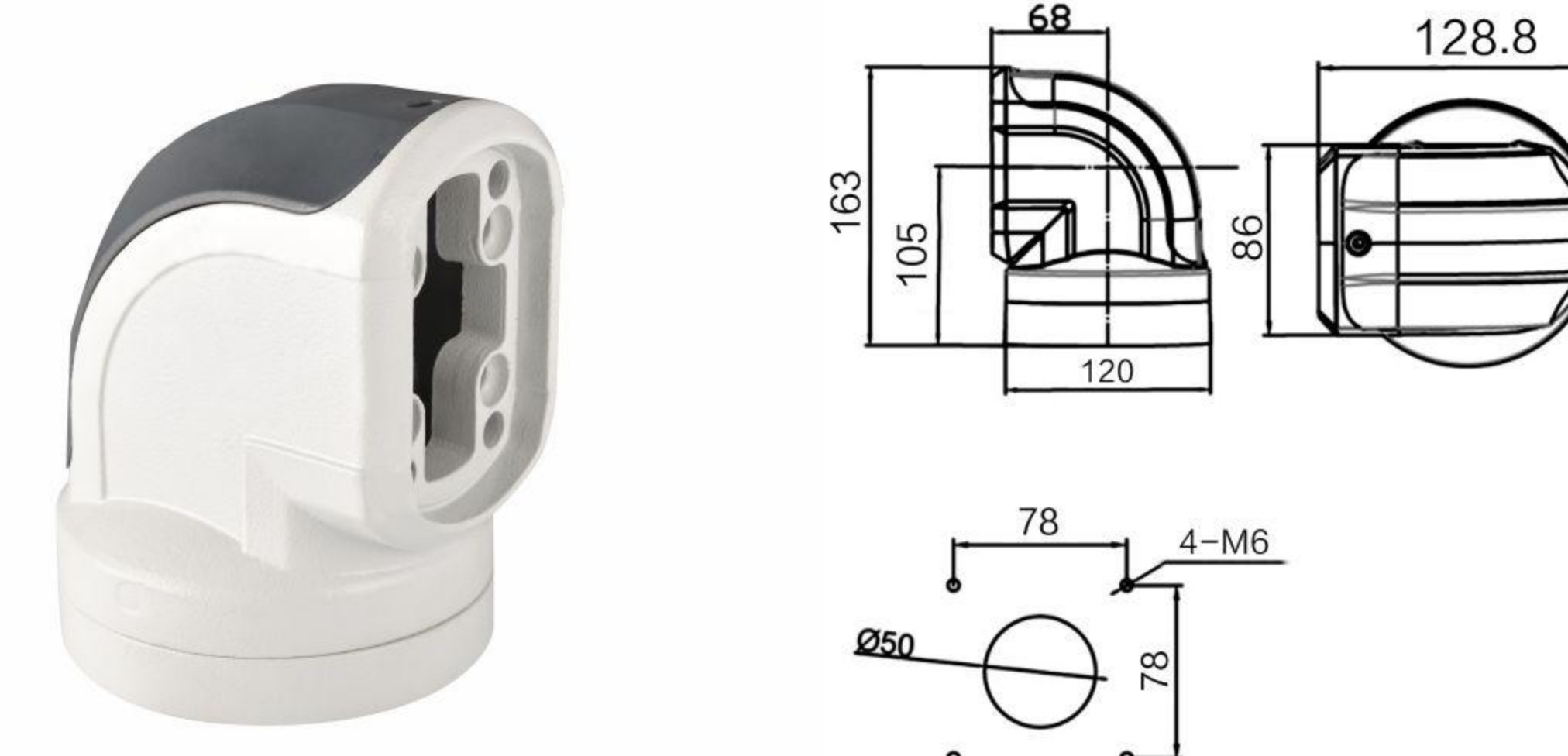
**技术参数 Technical parameter 60-95-360**

品名 Product Name	水平墙座 Horizontal Wall Mount
重量 Weight	2.9kg
材料 Material	压铸铝合金 Die-cast Aluminum Alloy
角度 Angle	可旋转320° Can Be Rotated 320°



**SUPPORT ARM SYSTEMS**

支撑臂组件

**技术参数 Technical parameter 60-95-370**

品名 Product Name	垂直墙座 Vertical Wall Mount
重量 Weight	2.7kg
材料 Material	压铸铝合金 Die-cast Aluminum Alloy
角度 Angle	可旋转320° Can Be Rotated 320°

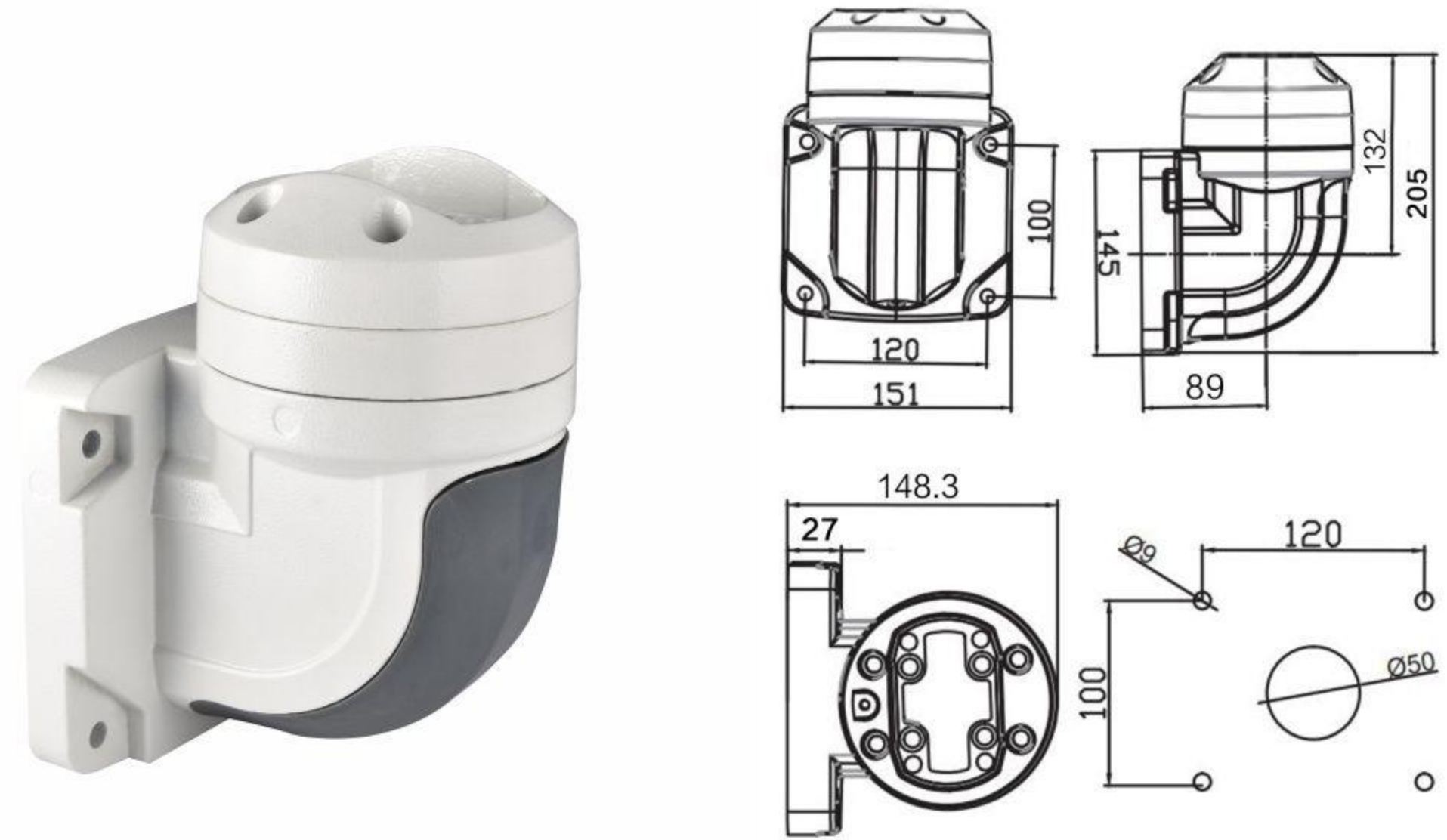
**技术参数 Technical parameter 60-95-380**

品名 Product Name	底座 Base
重量 Weight	1.6kg
材料 Material	压铸铝合金 Die-cast Aluminum Alloy
角度 Angle	可旋转320° Can Be Rotated 320°

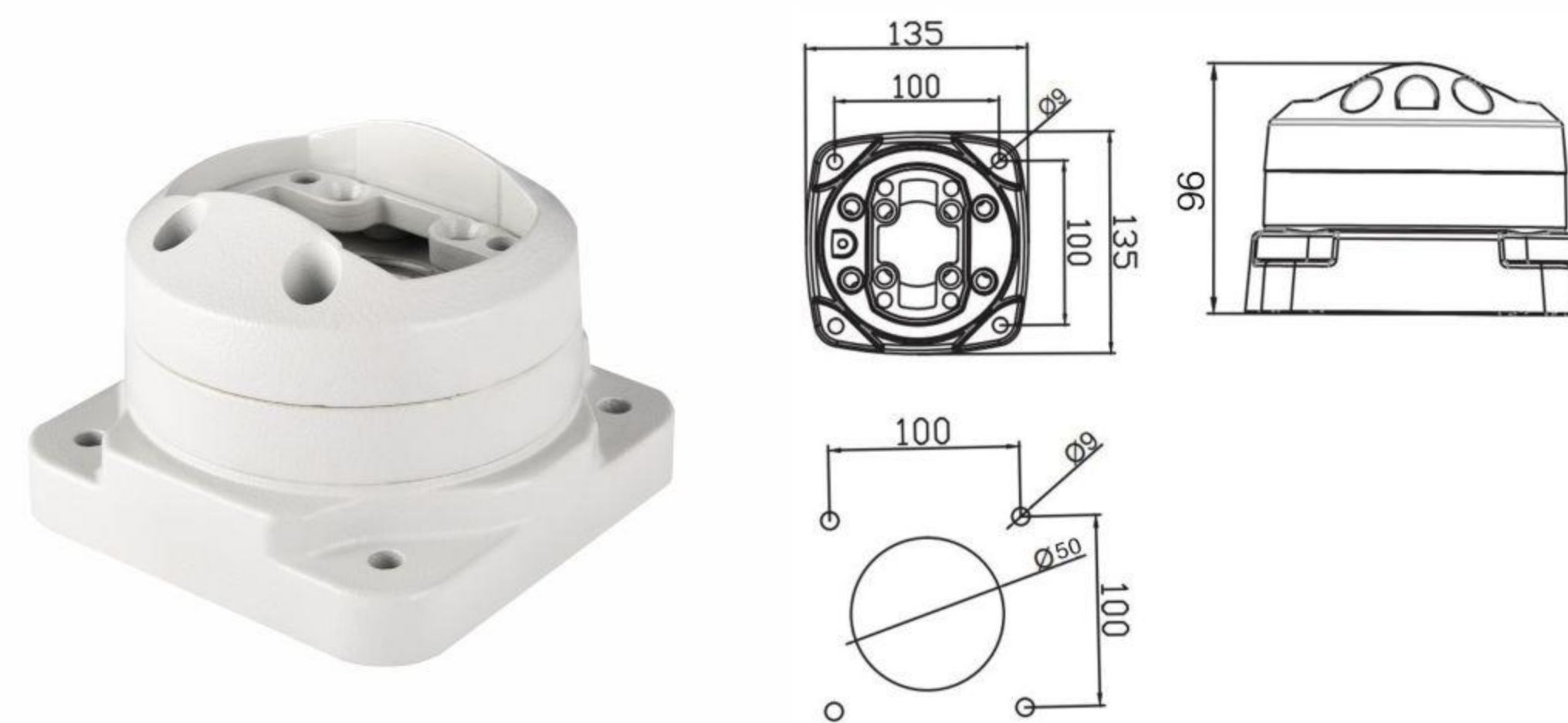
**技术参数 Technical parameter 60-95-390**

品名 Product Name	旋转转角 Rotation Corner
重量 Weight	1.9kg
材料 Material	压铸铝合金 Die-cast Aluminum Alloy
角度 Angle	可旋转320° Can Be Rotated 320°

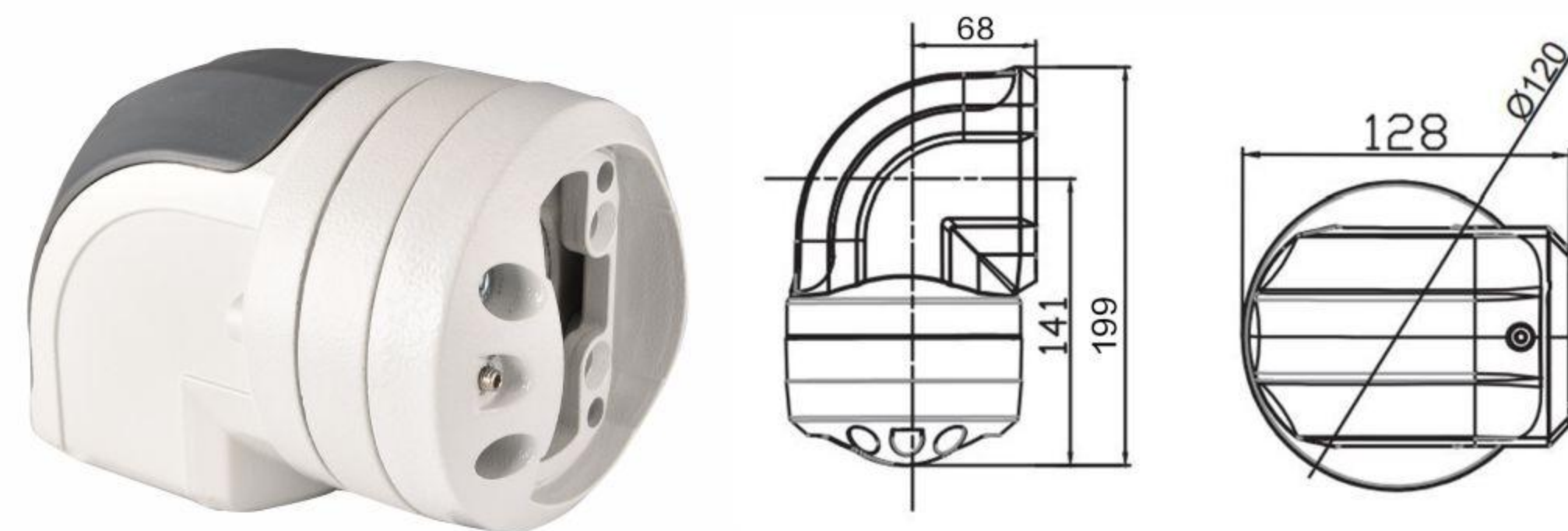
**技术参数 Technical parameter 60-95-3090**

品名 Product Name	箱体连接器 Box Connector
重量 Weight	0.9kg
材料 Material	压铸铝合金 Die-cast Aluminum Alloy
角度 Angle	可旋转320° Can Be Rotated 320°

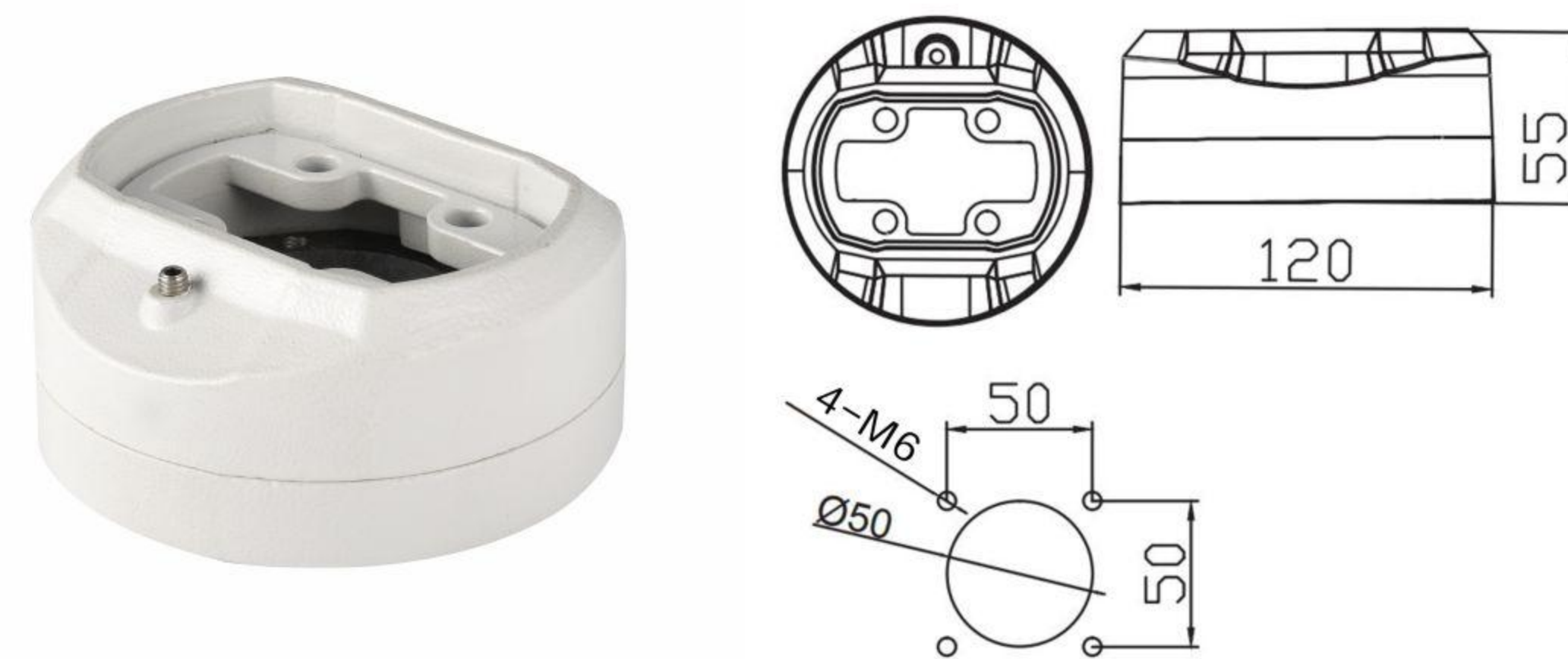
**技术参数 Technical parameter 60-95-3091**

品名 Product Name	窄边箱体连接器 Narrow Side Box Connector
重量 Weight	1.0kg
材料 Material	压铸铝合金 Die-cast Aluminum Alloy

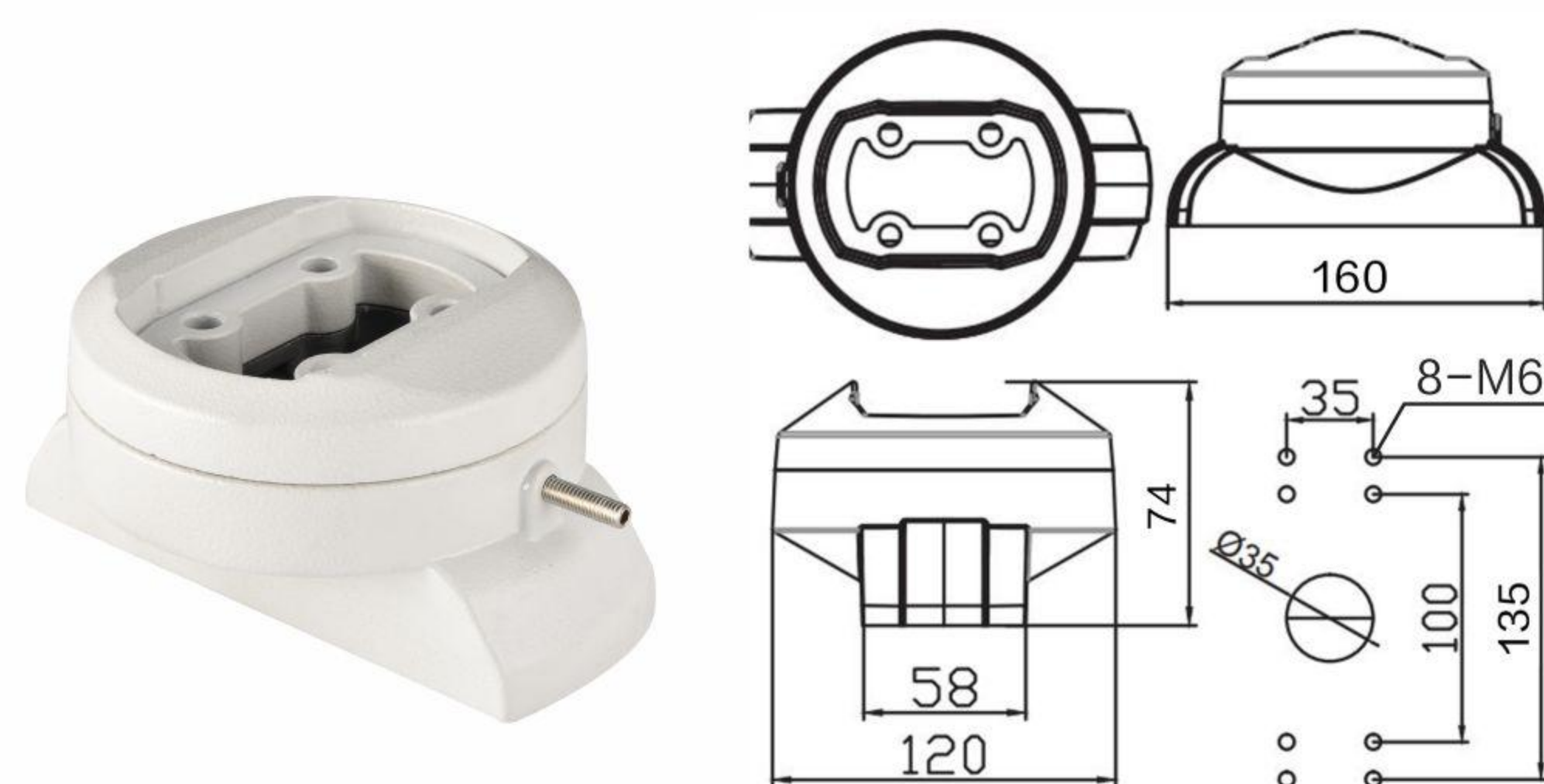
**技术参数 Technical parameter 60-95**

品名 Product Name	连接管 Connecting pipe
重量 Weight	
材料 Material	压铸铝合金 Die-cast Aluminum Alloy

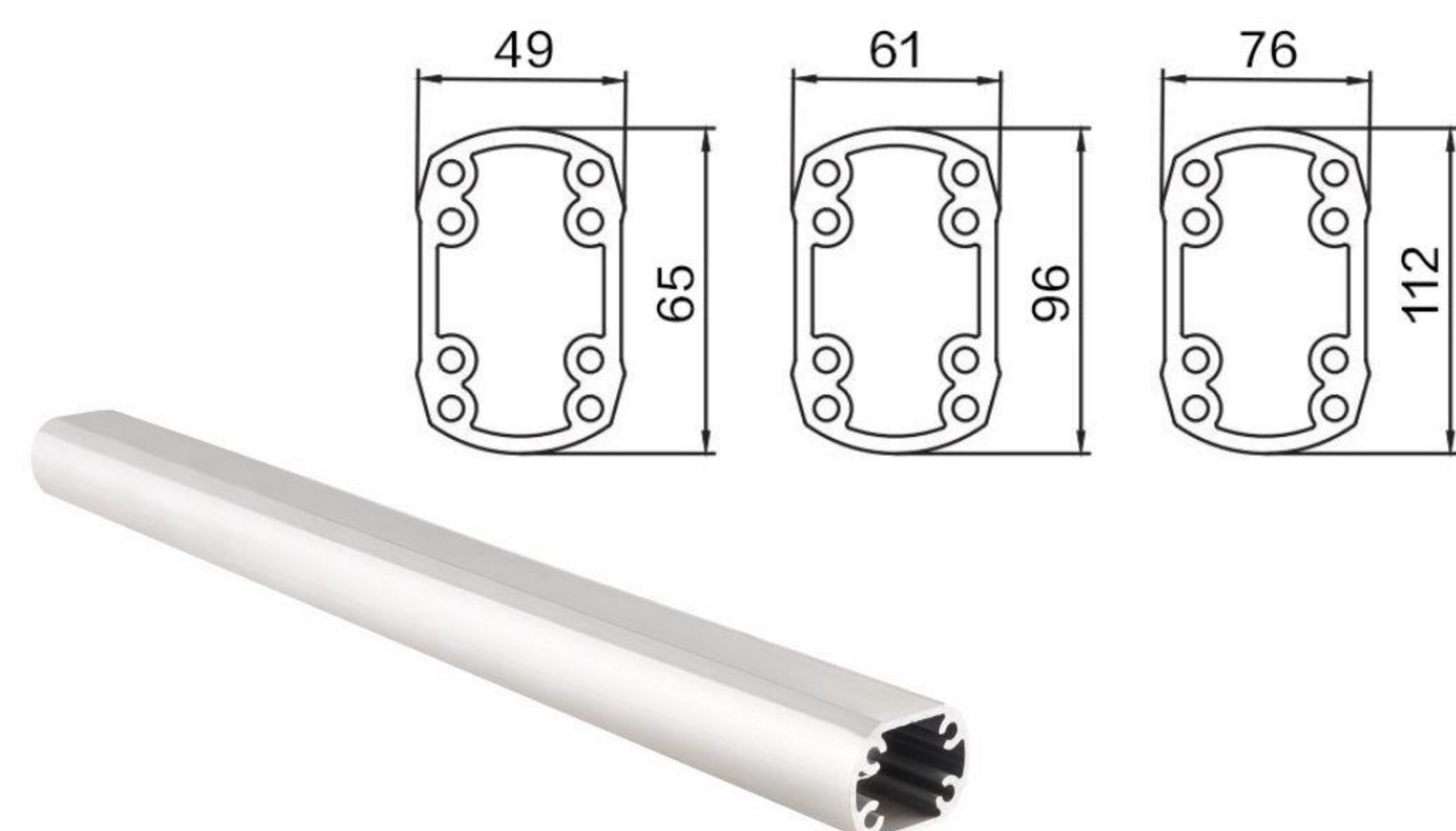
**SUPPORT ARM SYSTEMS**

支撑臂组件

**技术参数 Technical parameter 75-110-510**

品名 Product Name	转角 Corner
重量 Weight	0.7kg
材料 Material	压铸铝合金 Die-cast Aluminum Alloy

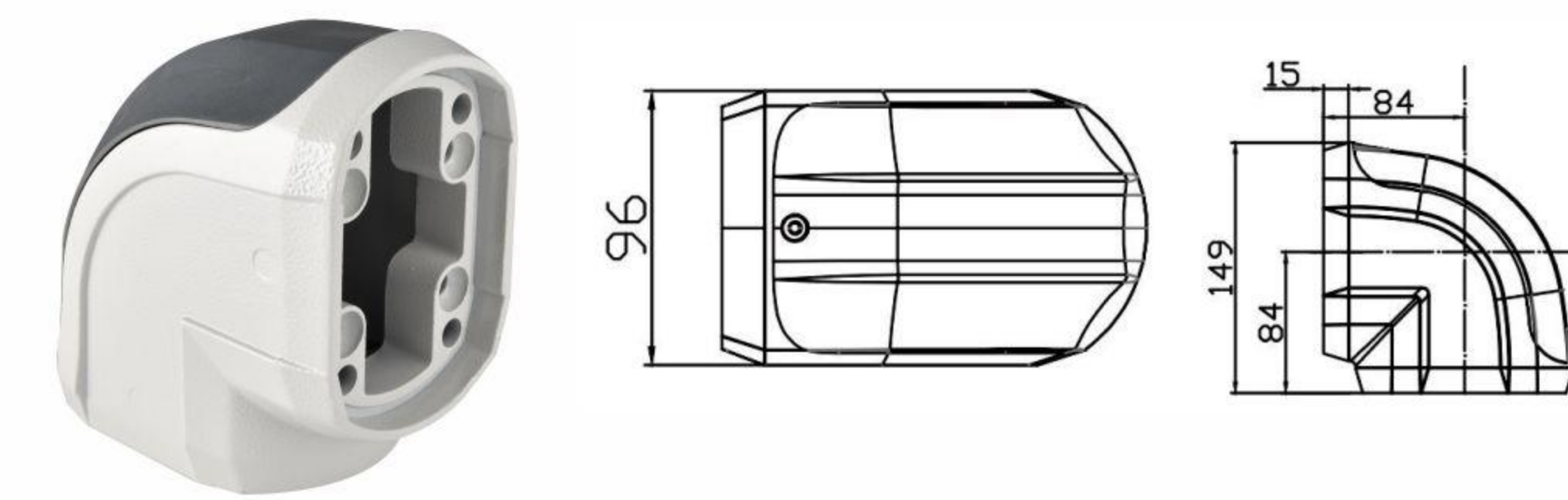
**技术参数 Technical parameter 75-110-520**

品名 Product Name	顶座 Top Seat
重量 Weight	1.8kg
材料 Material	压铸铝合金 Die-cast Aluminum Alloy
角度 Angle	可旋转320° Can Be Rotated 320°

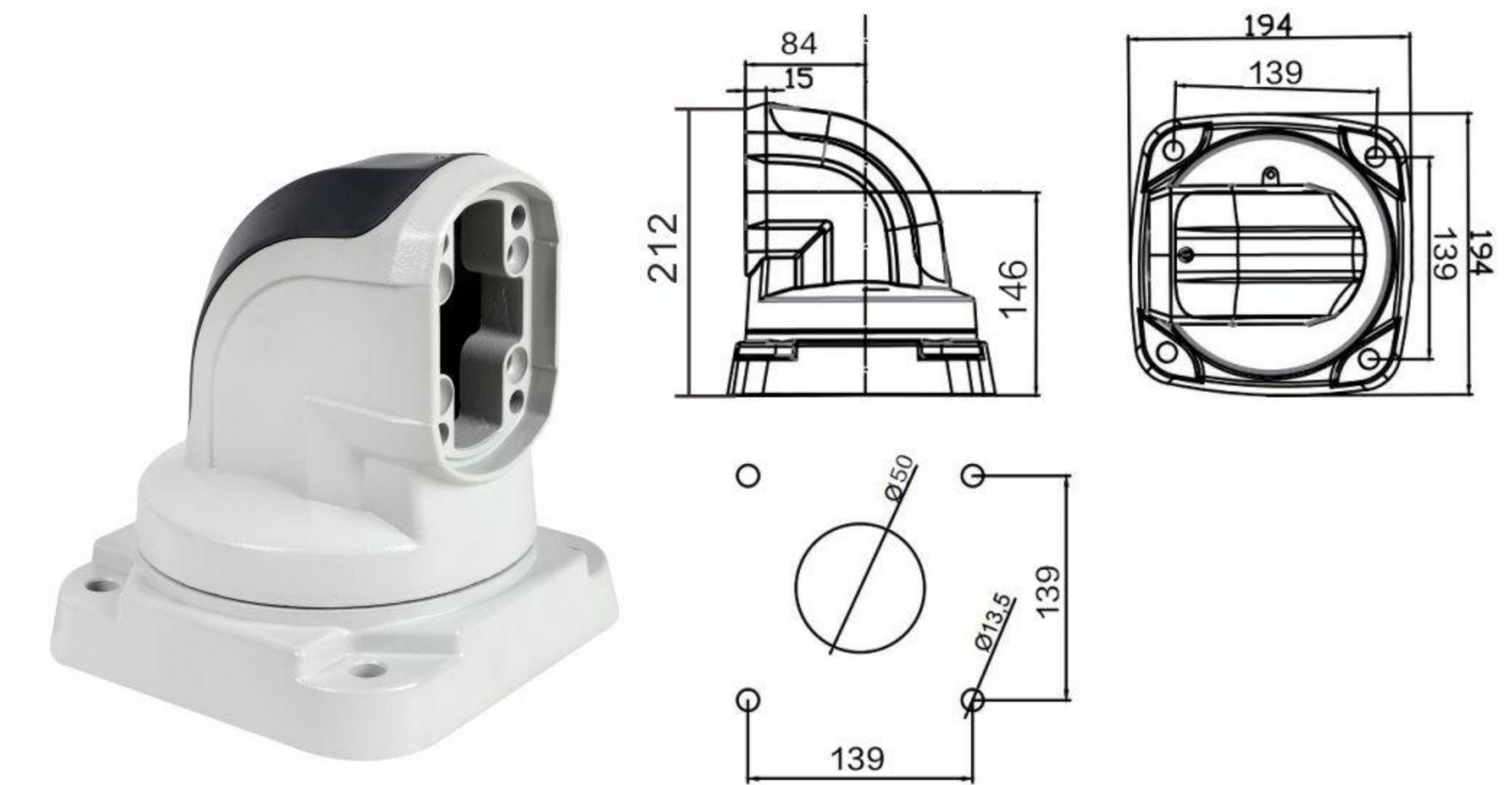
**技术参数 Technical parameter 75-110-530**

品名 Product Name	中间连接器 Intermediate Connector
重量 Weight	4.5kg
材料 Material	压铸铝合金 Die-cast Aluminum Alloy
角度 Angle	可旋转320° Can Be Rotated 320°

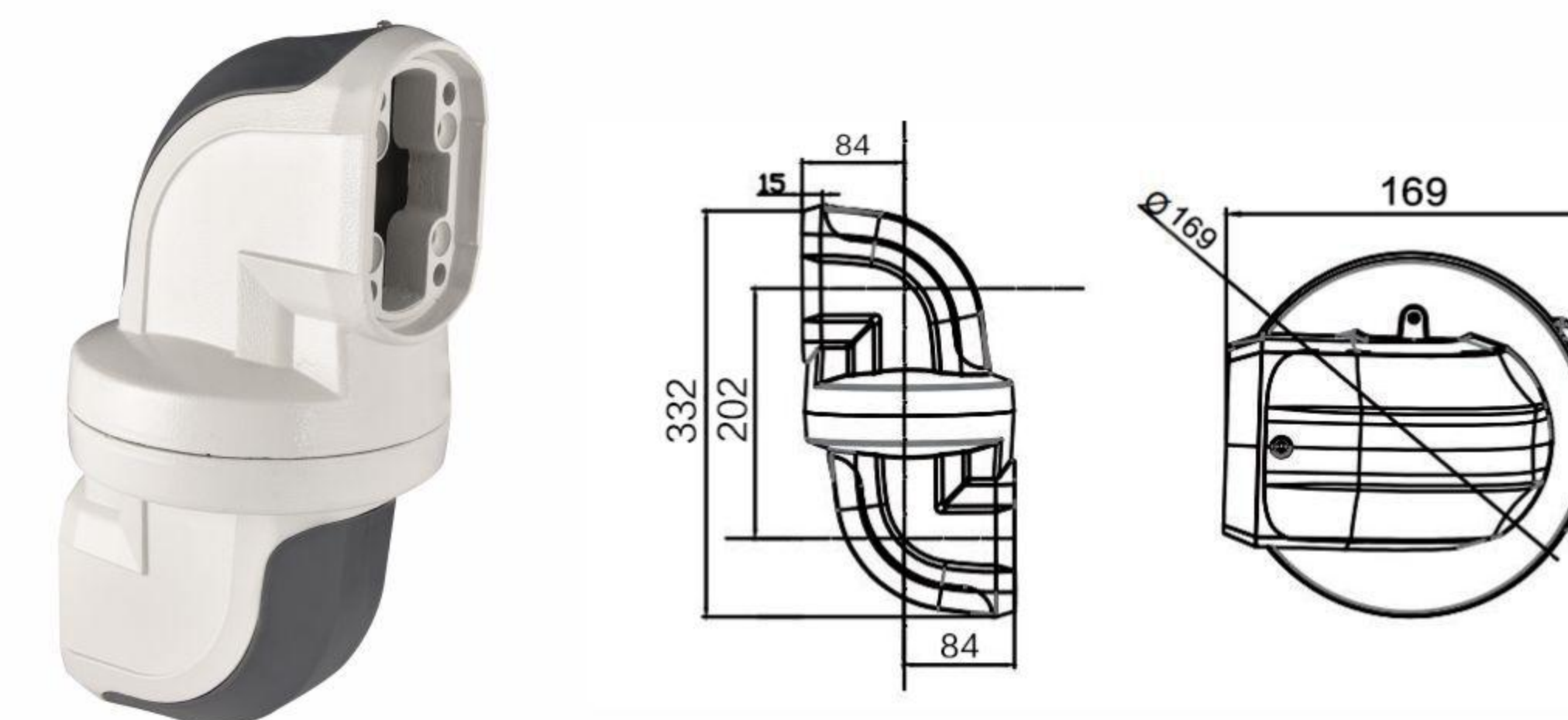
**技术参数 Technical parameter 75-110-540**

品名 Product Name	固定底座 Fixed Base
重量 Weight	0.9kg
材料 Material	压铸铝合金 Die-cast Aluminum Alloy

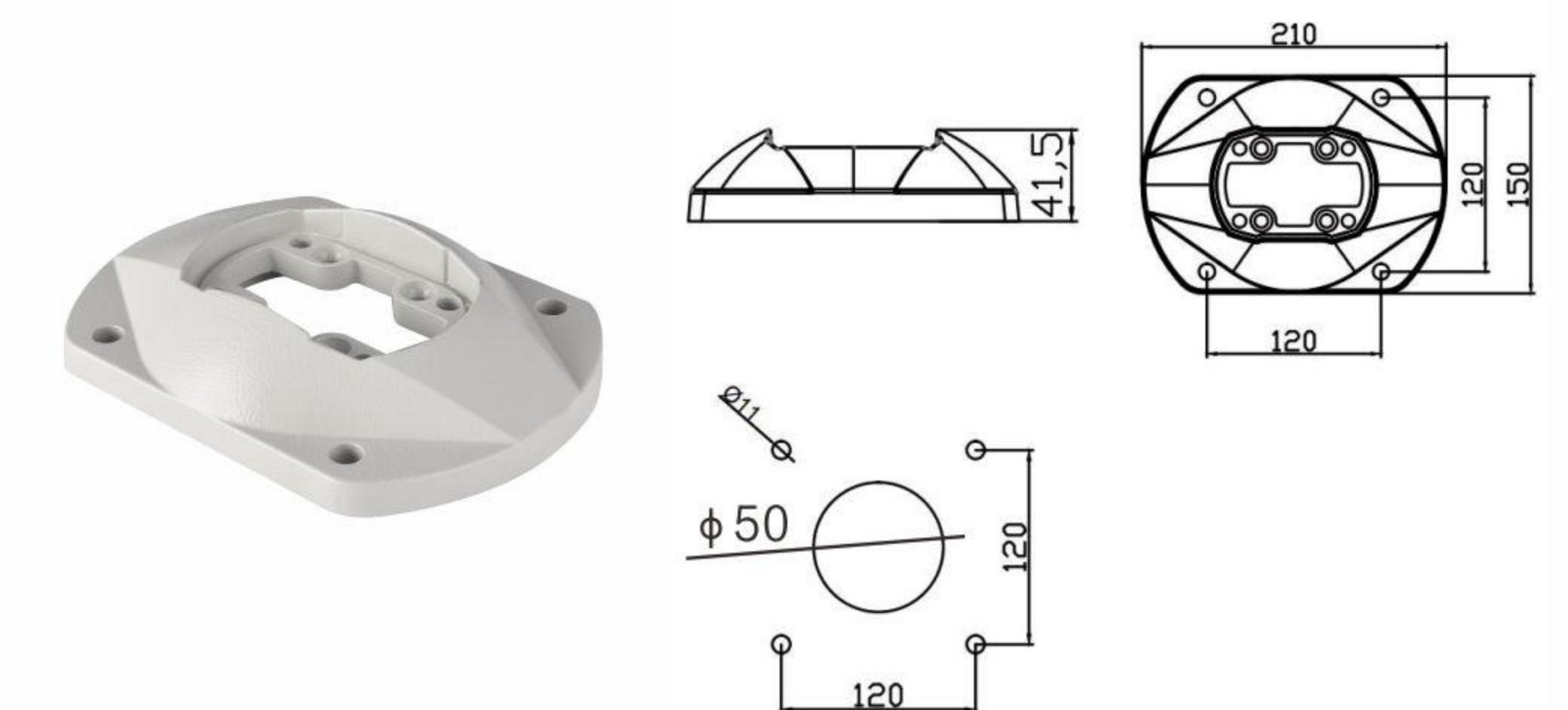
**技术参数 Technical parameter 75-110-550**

品名 Product Name	90° 箱体连接器 90° Box Connector
重量 Weight	1.8kg
材料 Material	压铸铝合金 Die-cast Aluminum Alloy
角度 Angle	可旋转320° Can Be Rotated 320°

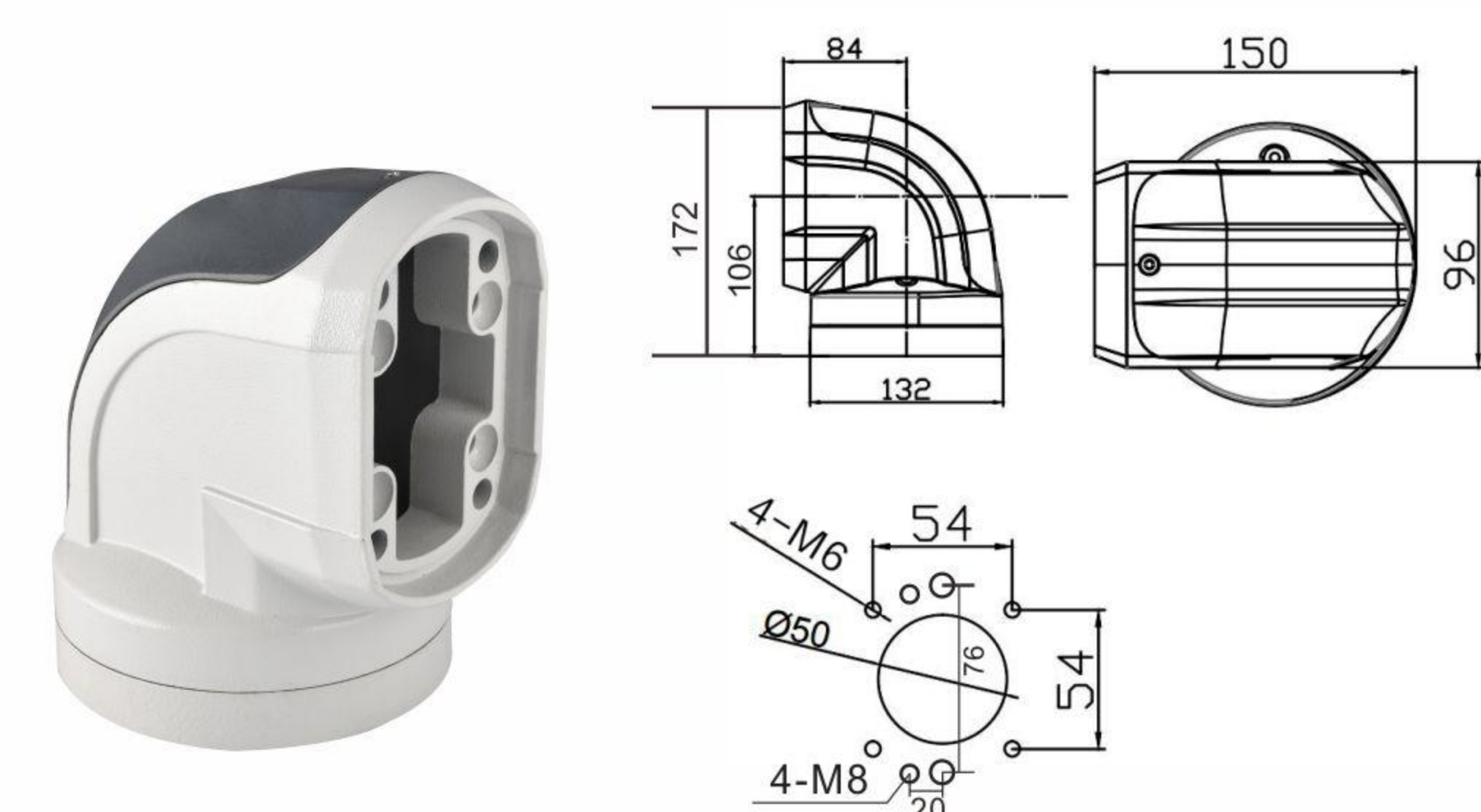
**技术参数 Technical parameter 75-110-560**

品名 Product Name	水平墙座 Horizontal Wall Mount
重量 Weight	5.4kg
材料 Material	压铸铝合金 Die-cast Aluminum Alloy
角度 Angle	可旋转320° Can Be Rotated 320°



**SUPPORT ARM SYSTEMS**

支撑臂组件

**技术参数 Technical parameter 75-110-570**

品名 Product Name	垂直墙座 Vertical Wall Mount
重量 Weight	5.1kg
材料 Material	压铸铝合金 Die-cast Aluminum Alloy
角度 Angle	可旋转320° Can Be Rotated 320°

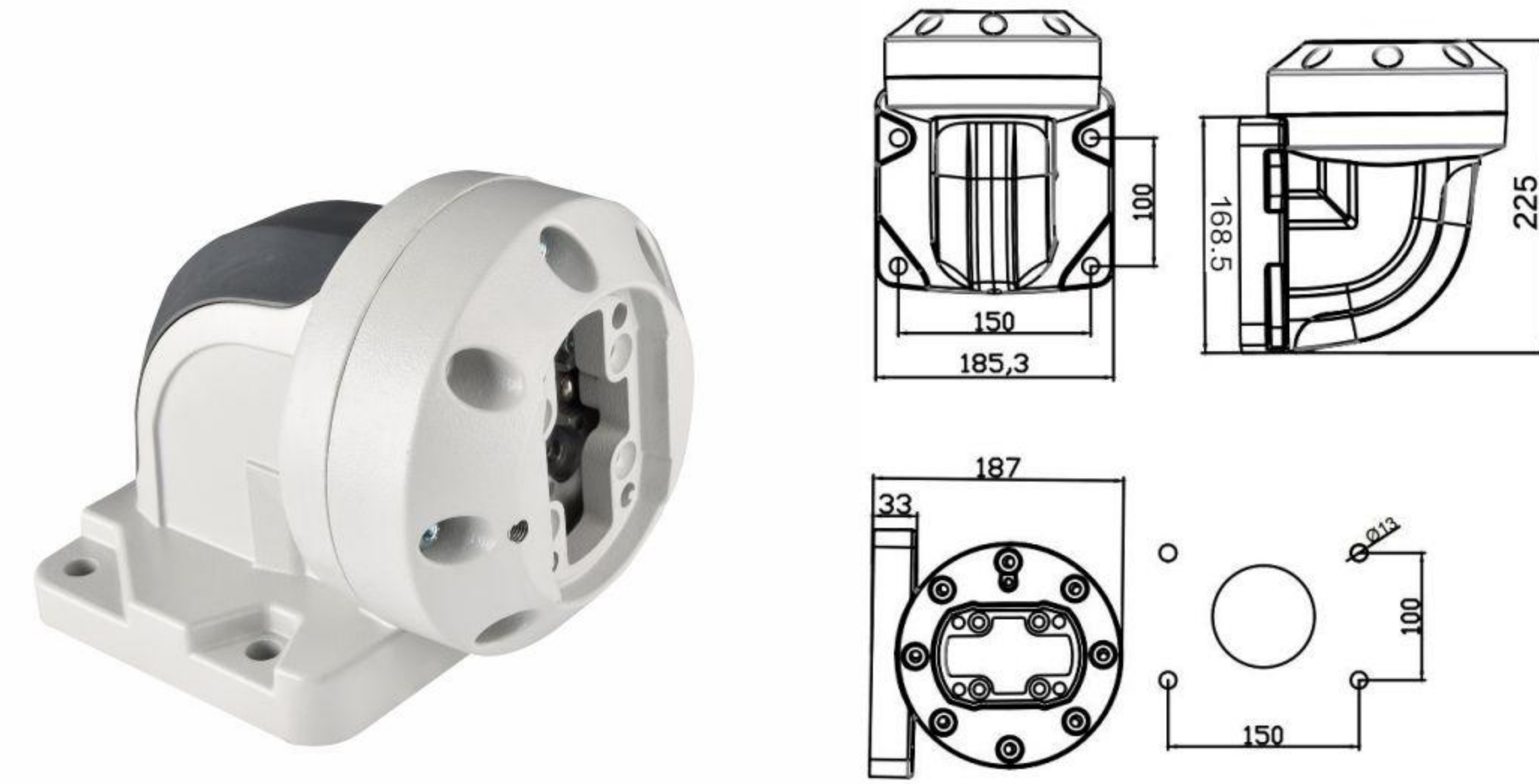

**技术参数 Technical parameter 75-110-580**

品名 Product Name	底座 Base
重量 Weight	4.4kg
材料 Material	压铸铝合金 Die-cast Aluminum Alloy
角度 Angle	可旋转320° Can Be Rotated 320°

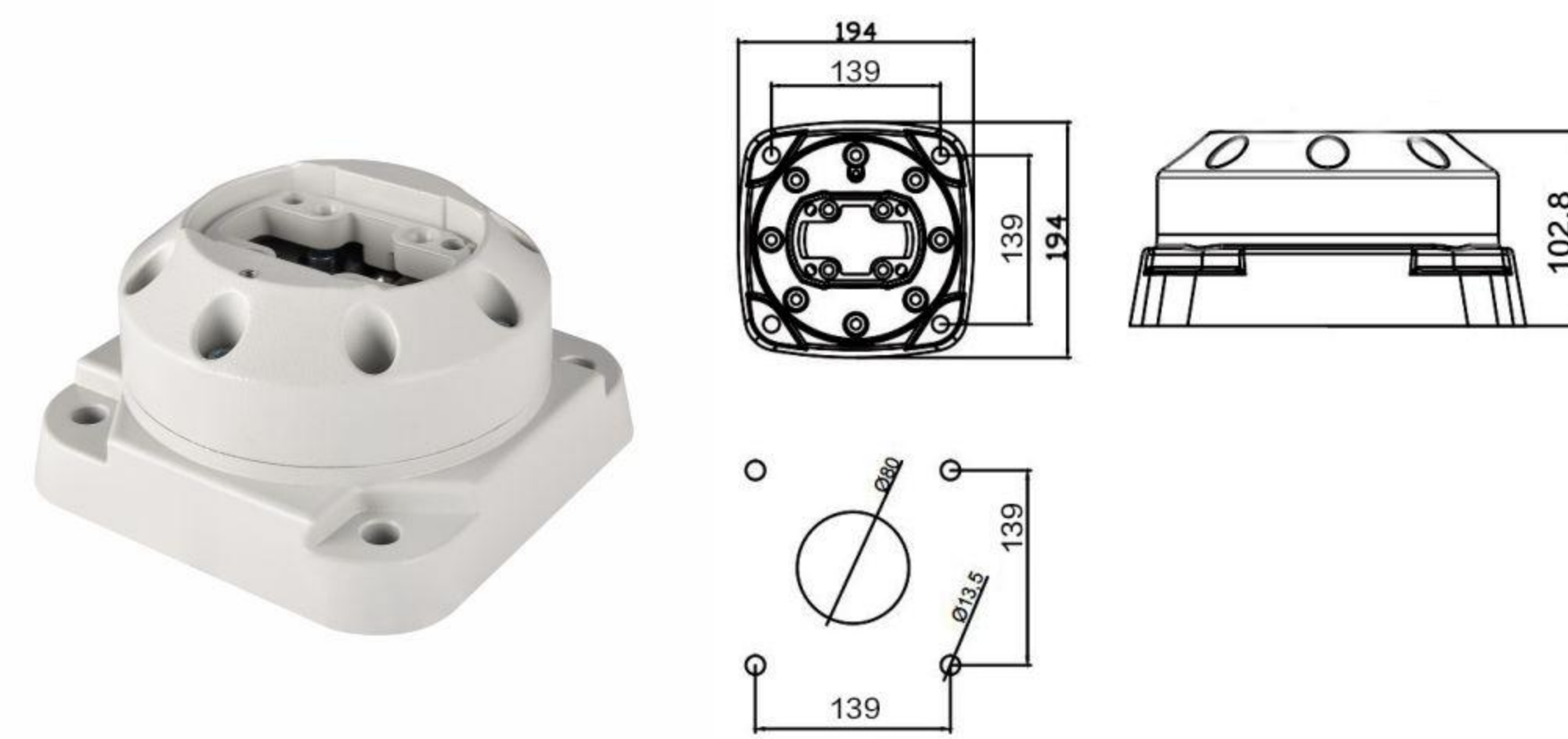

**技术参数 Technical parameter 75-110-590**

品名 Product Name	旋转转角 Rotation Corner
重量 Weight	4.3kg
材料 Material	压铸铝合金 Die-cast Aluminum Alloy
角度 Angle	可旋转320° Can Be Rotated 320°

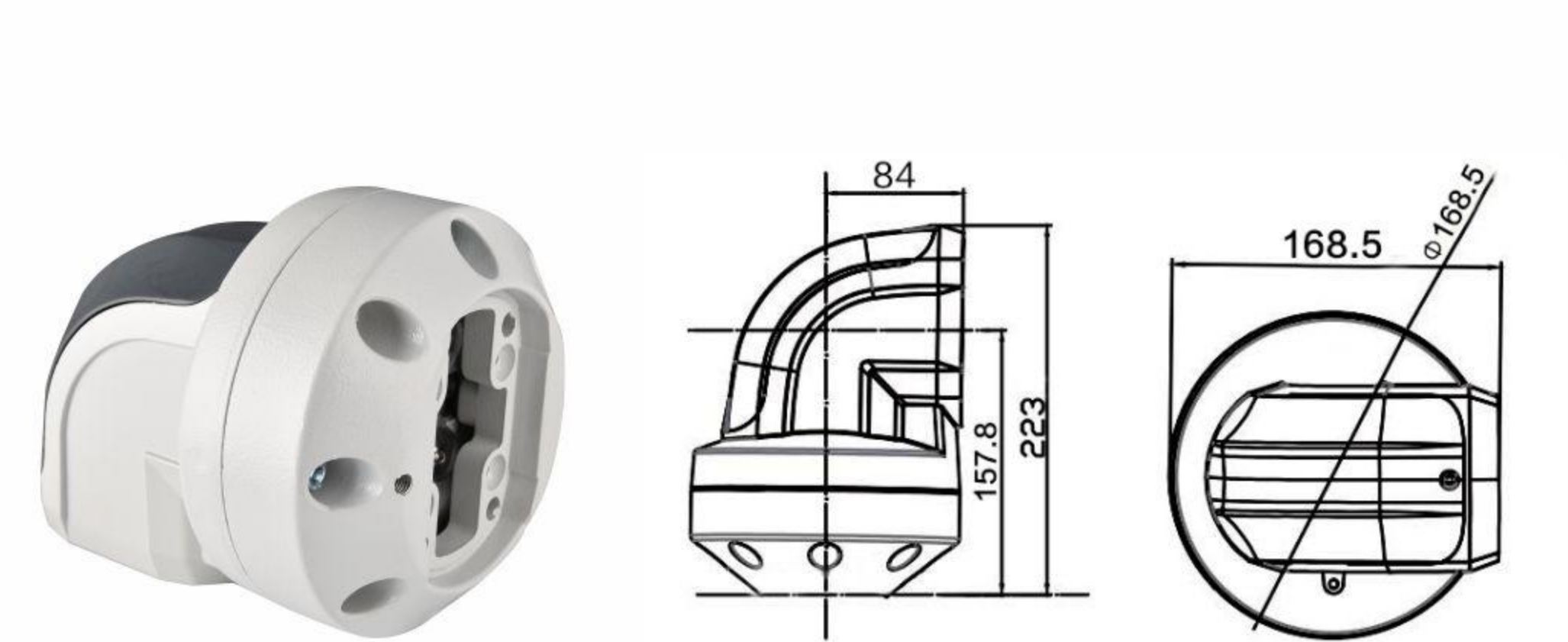

**技术参数 Technical parameter 75-110-5090**

品名 Product Name	箱体连接器 Box Connector
重量 Weight	1.0kg
材料 Material	压铸铝合金 Die-cast Aluminum Alloy
角度 Angle	可旋转320° Can Be Rotated 320°

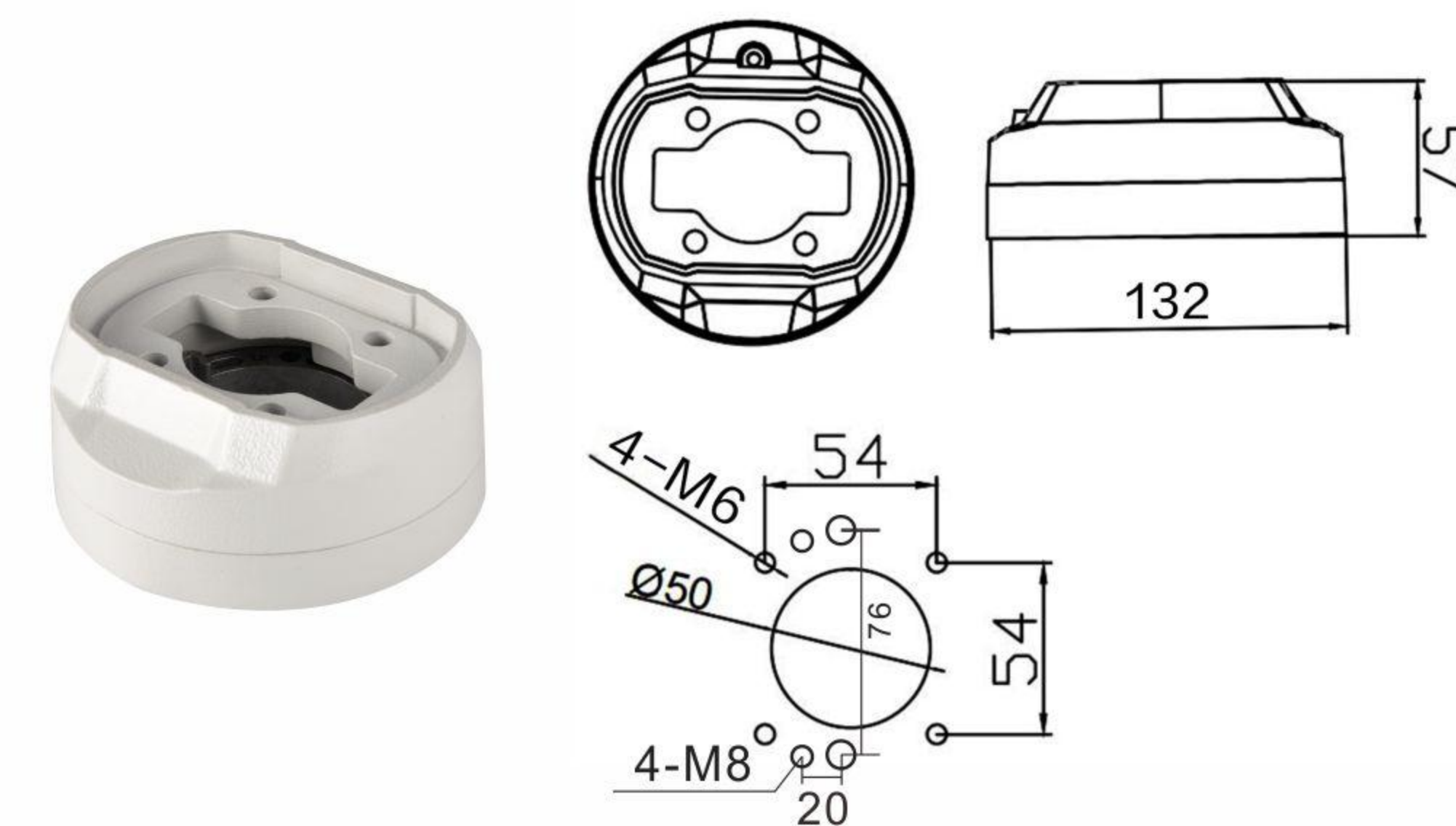

**技术参数 Technical parameter**

品名 Product Name	大转小 Big To Small
重量 Weight	0.4kg
材料 Material	压铸铝合金 Die-cast Aluminum Alloy

**技术参数 Technical parameter**

品名 Product Name	大转中 Big Turn
重量 Weight	0.5kg
材料 Material	压铸铝合金 Die-cast Aluminum Alloy

**技术参数 Technical parameter**

品名 Product Name	中转小 Transit Small
重量 Weight	0.3kg
材料 Material	压铸铝合金 Die-cast Aluminum Alloy

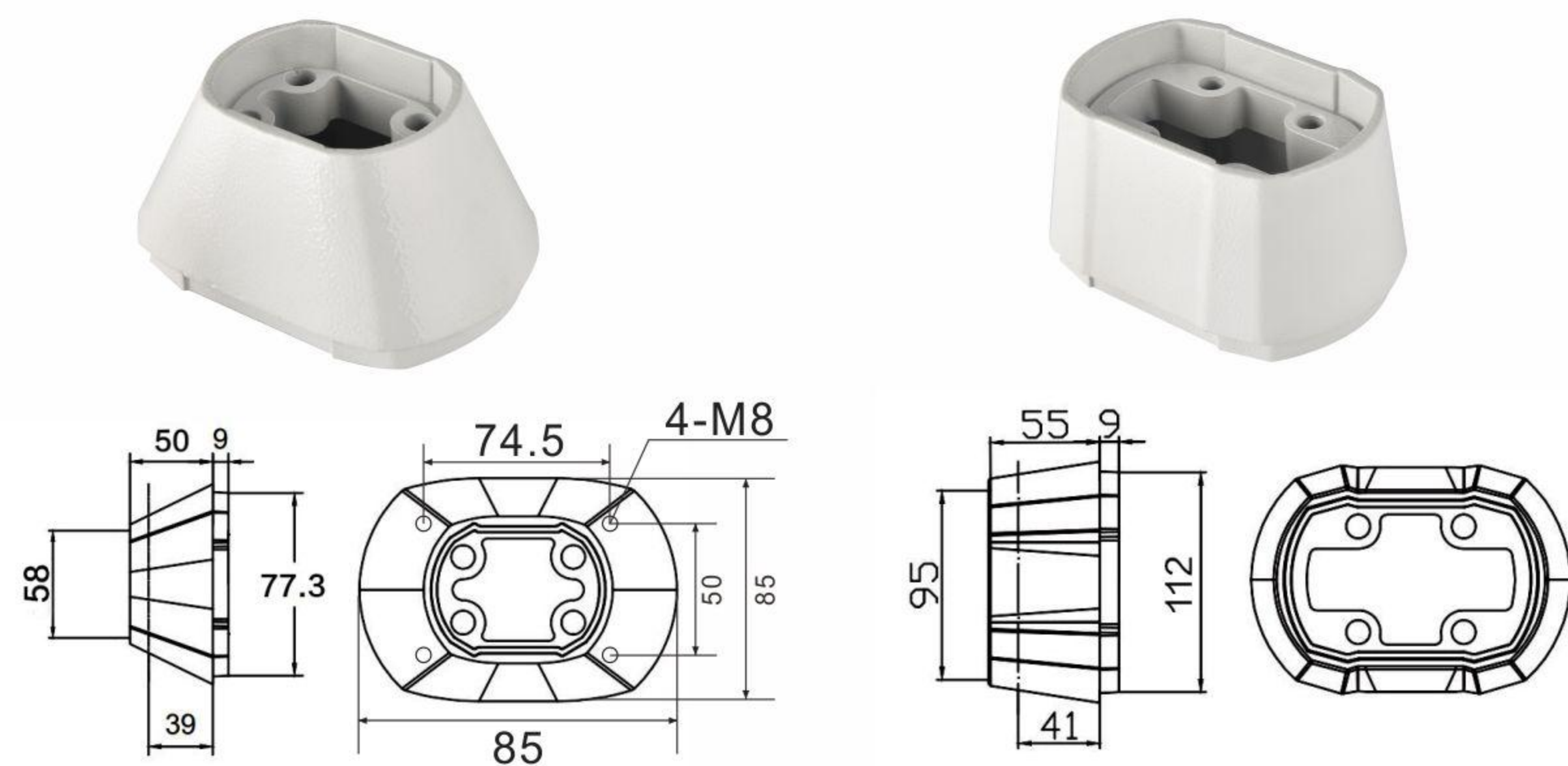

**CONTROL BOX**

控制箱体

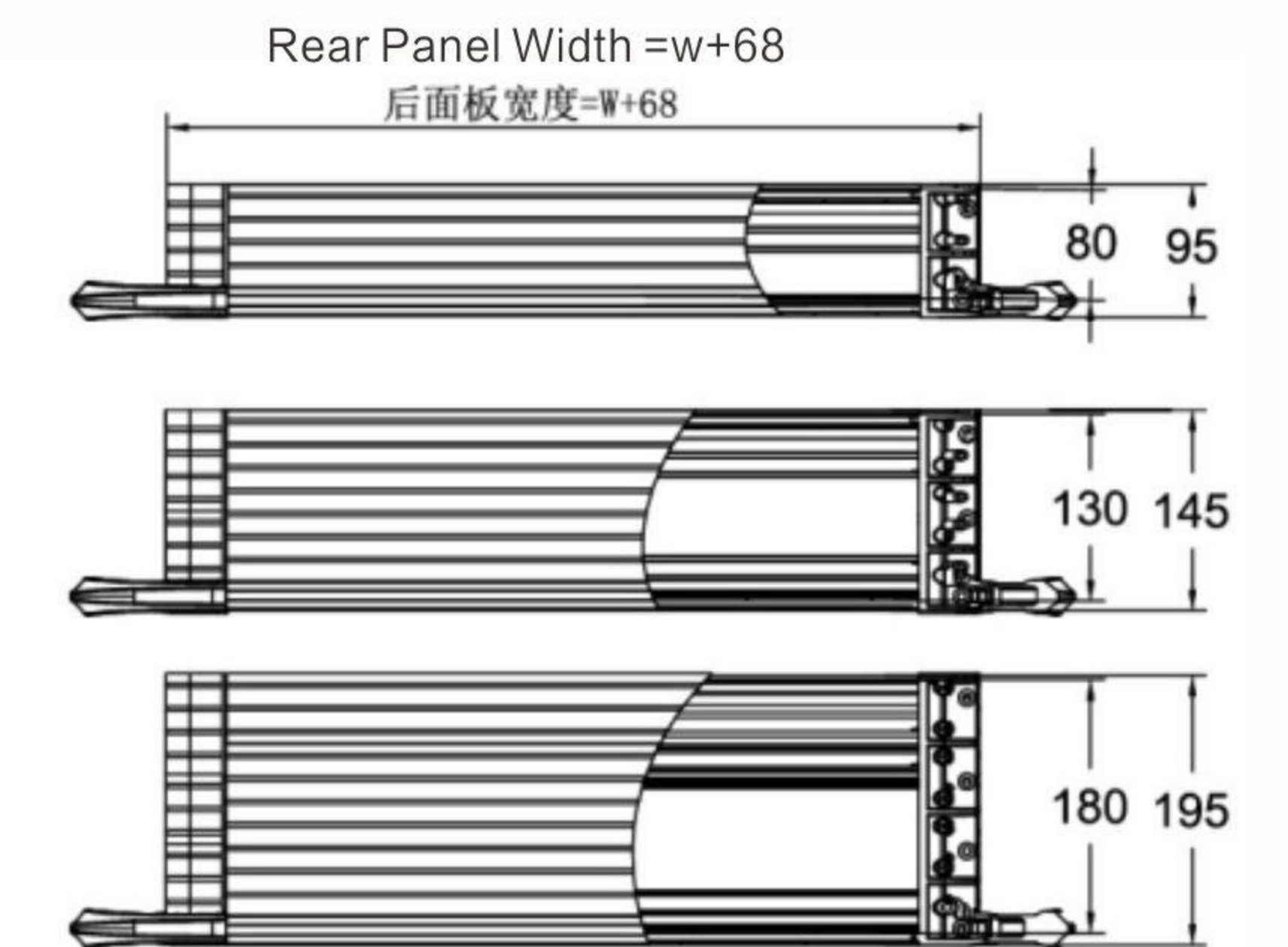
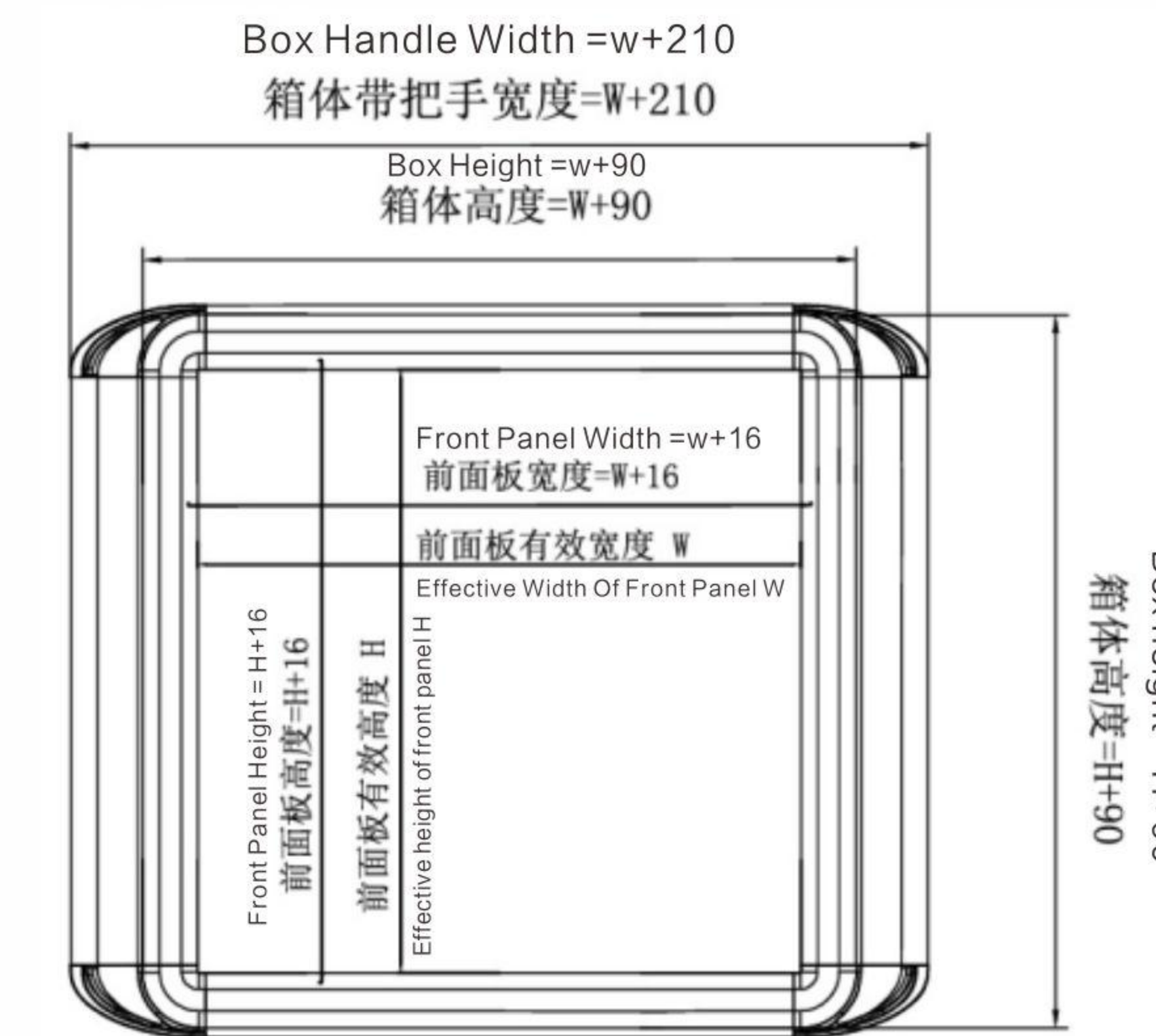

箱体深度可50MM依次叠加, 及230、280、330、380MM.

The Depth Of The Box Can Be 50mm Successively Superimposed, And 230, 280, 330, 380mm

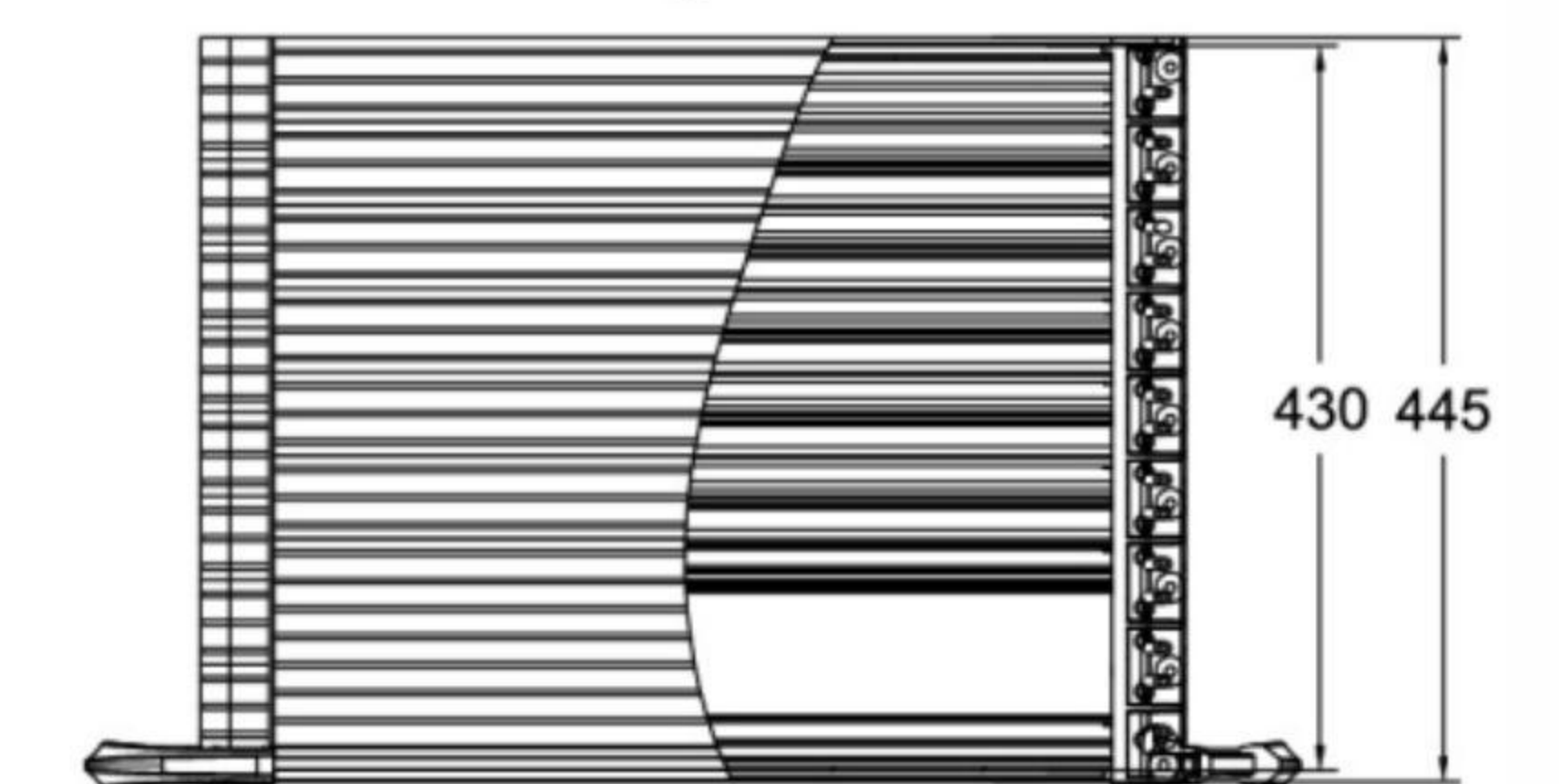

举例: Give An Example:

80有效深度控制箱 80 Effective Depth Control Box

型号: 80 - XXX - XXX

前面板高度 (MM)  
Front Panel Height (mm)  
前面板宽度 (MM)  
Front Panel Width (mm)  
箱子有效安装深度  
(80-130-180-230-  
280-330-380-430 mm)  
Effective Mounting Depth Of Case

**HIGH LOAD CASTERS**

高荷重脚轮

**DXT-80**

技术参数 Technical Parameter	
轮子材质 Wheel Material	尼龙 Nylon
安装高度 Installation Height	120mm
单轮直径 Wheel Diameter	80mm
轮面宽度 Wheel Width	50mm
底板尺寸 Bottom Plate Size	100*85mm
螺丝孔 Screw Hole	8.5mm
安装孔距 Hole Spacing	80*60mm
单只载重 Single Load	1100kg

**DXU-80**

技术参数 Technical Parameter	
轮子材质 Wheel Material	尼龙 Nylon
安装高度 Installation Height	120mm
单轮直径 Wheel Diameter	80mm
轮面宽度 Wheel Width	50mm
底板尺寸 Bottom Plate Size	100*85mm
螺丝孔 Screw Hole	8.5mm
安装孔距 Hole Spacing	80*60mm
单只载重 Single Load	1100kg

**KOREAN LOW CENTER OF GRAVITY FUMA WHEEL**

韩式低重心福马系列

**GXB-60****GXL-60****GXB-75****GXL-75**

技术参数 Technical Parameter	
轮子材质 Wheel Material	尼龙 Nylon
安装高度 Installation Height	89mm
单轮直径 Wheel Diameter	60mm
轮面宽度 Wheel Width	55mm
底板尺寸 Bottom Plate Size	90*90mm
螺丝孔 Screw Hole	8.5mm
安装孔距 Hole Spacing	70*70mm
单只载重 Single Load	600kg

技术参数 Technical Parameter	
轮子材质 Wheel Material	尼龙 Nylon
安装高度 Installation Height	108mm
单轮直径 Wheel Diameter	75mm
轮面宽度 Wheel Width	56mm
底板尺寸 Bottom Plate Size	90*90mm
螺丝孔 Screw Hole	8.5mm
安装孔距 Hole Spacing	70*70mm
单只载重 Single Load	700kg

**HEAVY LOW GRAVITY CASTER****产品概述 Product Overview**

- 移动和固定便利性，可调节高度及360度旋转一体化。
- Easy to move and fix, adjustable height and 360 degree rotation.
- 铝型材框架、自动化设备、半导体/显示器制造设备、PCB设备专用机械等。
- Aluminum profile frame, automation equipment, semiconductor/display manufacturing equipment, special machinery for PCB equipment, etc.

**DX-1000-B****2寸水平可调节脚轮**

技术参数 Technical Parameter		DX-600
轮子材质 Wheel Material	尼龙 Nylon	
安装高度 Installation Height	75mm+60	
单轮直径 Wheel Diameter	50mm	
轮面宽度 Wheel Width	26mm	
底板尺寸 Bottom Plate Size	73*73mm	
安装孔距 Hole Spacing	58*58mm	
螺丝孔 Screw Hole	7mm	
脚杯直径 Foot Cup Diameter	43mm	
丝杆 Screw Rod	M12	
单只载重 Single Load	150kg	
四个载重 Four loads	450kg	

**3寸水平可调节脚轮**

技术参数 Technical Parameter		DX-800
轮子材质 Wheel Material	尼龙 Nylon	
安装高度 Installation Height	106mm+60	
单轮直径 Wheel Diameter	75mm	
轮面宽度 Wheel Width	30mm	
底板尺寸 Bottom Plate Size	90*90mm	
安装孔距 Hole Spacing	70*70mm	
螺丝孔 Screw Hole	8.5mm	
脚杯直径 Foot Cup Diameter	49mm	
丝杆 Screw Rod	M16	
单只载重 Single Load	600kg	
四个载重 Four loads	1800kg	

**3寸水平可调节脚轮**

技术参数 Technical Parameter		DX-1000
轮子材质 Wheel Material	尼龙 Nylon	
安装高度 Installation Height	113mm+50	
单轮直径 Wheel Diameter	76mm	
轮面宽度 Wheel Width	55mm	
底板尺寸 Bottom Plate Size	95*95mm	
安装孔距 Hole Spacing	70*70mm	
螺丝孔 Screw Hole	10.5mm	
脚杯直径 Foot Cup Diameter	49mm	
丝杆 Screw Rod	M16	
单只载重 Single Load	800kg	
四个载重 Four loads	2400kg	



**JAPANESE HEAVY LOW GRAVITY CASTER**

日式重型低重心脚轮

**DXA-50**

技术参数 Technical Parameter		选配丝杆	
轮子材质 Wheel Material	尼龙 Nylon		
安装高度 Installation Height	79mm		
单轮直径 Wheel Diameter	50mm		
轮面宽度 Wheel Width	38mm		
底板尺寸 Bottom Plate Size	84*84mm		
安装孔距 Hole Spacing	55*55mm 63*63mm		
单只载重 Single Load	300kg		

**DXN-50**

技术参数 Technical Parameter		选配丝杆	
轮子材质 Wheel Material	尼龙 Nylon		
安装高度 Installation Height	79mm		
单轮直径 Wheel Diameter	50mm		
轮面宽度 Wheel Width	38mm		
丝杆尺寸 Screw Size	M16x30		
单只载重 Single Load	300kg		

**DXS-50**

技术参数 Technical Parameter		选配丝杆	
轮子材质 Wheel Material	尼龙 Nylon		
安装高度 Installation Height	79mm		
单轮直径 Wheel Diameter	50mm		
轮面宽度 Wheel Width	38mm		
底板尺寸 Bottom Plate Size	84*84mm		
安装孔距 Hole Spacing	55*55mm 63*63mm		
单只载重 Single Load	300kg		

**DXC-50**

技术参数 Technical Parameter		选配丝杆	
轮子材质 Wheel Material	尼龙 Nylon		
安装高度 Installation Height	79mm		
单轮直径 Wheel Diameter	50mm		
轮面宽度 Wheel Width	38mm		
底板尺寸 Bottom Plate Size	84*84mm		
安装孔距 Hole Spacing	55*55mm 63*63mm		
单只载重 Single Load	300kg		

**JAPANESE HEAVY LOW GRAVITY CASTER**

日式重型低重心脚轮

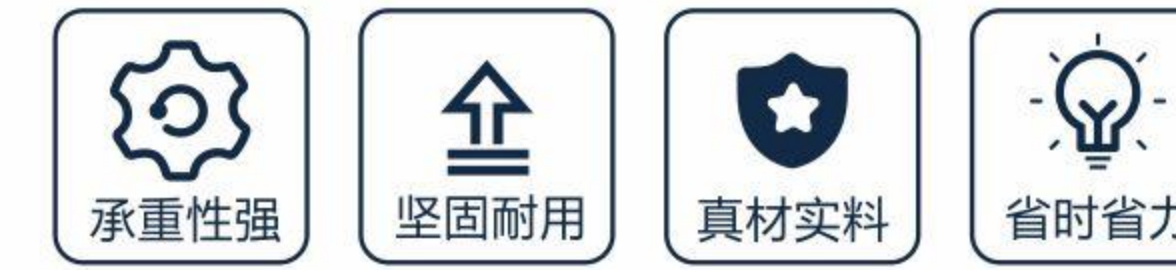
**DXA-65**

技术参数 Technical Parameter		选配丝杆	
轮子材质 Wheel Material	尼龙 Nylon		
安装高度 Installation Height	98mm		
单轮直径 Wheel Diameter	65mm		
轮面宽度 Wheel Width	48mm		
底板尺寸 Bottom Plate Size	100*100mm		
安装孔距 Hole Spacing	78*78mm		
单只载重 Single Load	500kg		

**DXN-65**

技术参数 Technical Parameter		选配丝杆	
轮子材质 Wheel Material	尼龙 Nylon		
安装高度 Installation Height	98mm		
单轮直径 Wheel Diameter	65mm		
轮面宽度 Wheel Width	48mm		
丝杆尺寸 Screw Size	M16x30		
单只载重 Single Load	500kg		

**DXS-65**

技术参数 Technical Parameter		选配丝杆	
轮子材质 Wheel Material	尼龙 Nylon		
安装高度 Installation Height	98mm		
单轮直径 Wheel Diameter	65mm		
轮面宽度 Wheel Width	48mm		
底板尺寸 Bottom Plate Size	100*100mm		
安装孔距 Hole Spacing	78*78mm		
单只载重 Single Load	500kg		

**DXC-65**

技术参数 Technical Parameter		选配丝杆	
轮子材质 Wheel Material	尼龙 Nylon		
安装高度 Installation Height	98mm		
单轮直径 Wheel Diameter	65mm		
轮面宽度 Wheel Width	48mm		
底板尺寸 Bottom Plate Size	100*100mm		
安装孔距 Hole Spacing	78*78mm		
单只载重 Single Load	500kg		



**JAPANESE HEAVY LOW GRAVITY CASTER**

日式重型低重心脚轮

**DXA-75**

技术参数 Technical Parameter		选配丝杆	
轮子材质 Wheel Material	尼龙 Nylon		
安装高度 Installation Height	108mm		
单轮直径 Wheel Diameter	75mm		
轮面宽度 Wheel Width	48mm		
底板尺寸 Bottom Plate Size	100*100mm		
安装孔距 Hole Spacing	78*78mm		
单只载重 Single Load	600kg		

**DXN-75**

技术参数 Technical Parameter		选配丝杆	
轮子材质 Wheel Material	尼龙 Nylon		
安装高度 Installation Height	108mm		
单轮直径 Wheel Diameter	75mm		
轮面宽度 Wheel Width	48mm		
丝杆尺寸 Screw Size	M16x30		
单只载重 Single Load	600kg		

**DXS-75**

技术参数 Technical Parameter		选配丝杆	
轮子材质 Wheel Material	尼龙 Nylon		
安装高度 Installation Height	108mm		
单轮直径 Wheel Diameter	75mm		
轮面宽度 Wheel Width	48mm		
底板尺寸 Bottom Plate Size	100*100mm		
安装孔距 Hole Spacing	78*78mm		
单只载重 Single Load	600kg		

**DXC-75**

技术参数 Technical Parameter		选配丝杆	
轮子材质 Wheel Material	尼龙 Nylon		
安装高度 Installation Height	108mm		
单轮直径 Wheel Diameter	75mm		
轮面宽度 Wheel Width	48mm		
底板尺寸 Bottom Plate Size	100*100mm		
安装孔距 Hole Spacing	78*78mm		
单只载重 Single Load	600kg		

**HORIZONTALLY ADJUSTABLE SUPPORT CASTERS**

水平可调节支撑脚轮

**产品特点 Features**

- **加厚底板** 加厚底板，使用更稳，载重更多，坚固更耐用  
Thickened bottom plate, more stable use, more load, stronger and more durable
- **一体外壳** 一体成型壳体，实用结实，美观防锈  
One-piece shell, practical and sturdy, beautiful and rust-proof

**DXP-62**

技术参数 Technical Parameter		选配丝杆	
轮子材质 Wheel Material	TPE		
安装高度 Installation Height	95mm		
单轮直径 Wheel Diameter	62mm		
轮面宽度 Wheel Width	32mm		
底板尺寸 Bottom Plate Size	94*67mm		
安装孔距 Hole Spacing	73*44mm		
螺丝孔 Screw Hole	12*8mm		
脚杯直径 Foot Cup Diameter	45mm		
丝杆 Screw Rod	M12		
单只载重 Single Load	100kg		

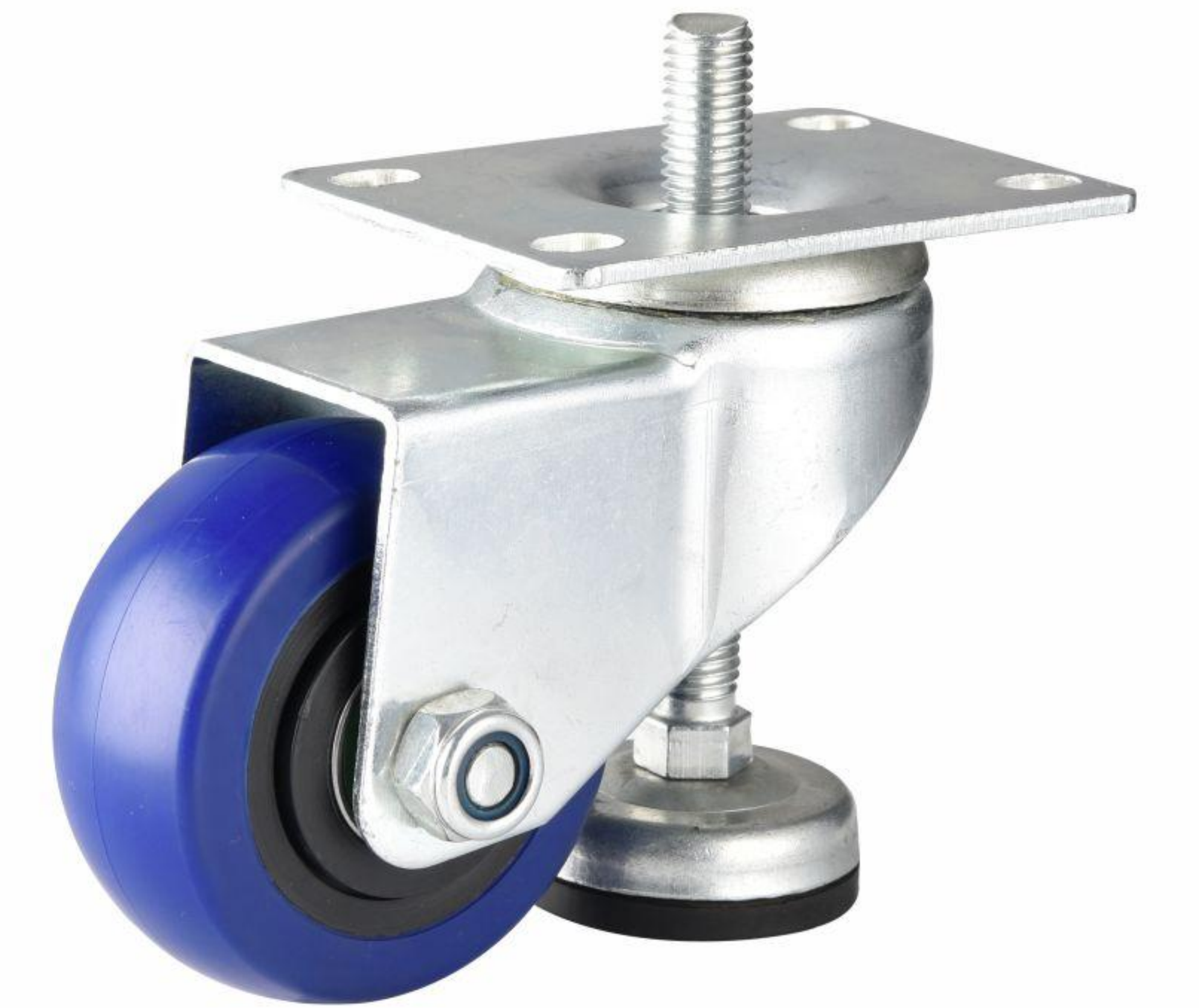
**DXP-75**

技术参数 Technical Parameter		选配丝杆	
轮子材质 Wheel Material	TPE		
安装高度 Installation Height	99mm		
单轮直径 Wheel Diameter	75mm		
轮面宽度 Wheel Width	32mm		
底板尺寸 Bottom Plate Size	94*67mm		
安装孔距 Hole Spacing	73*44mm		
螺丝孔 Screw Hole	12*8mm		
脚杯直径 Foot Cup Diameter	45mm		
丝杆 Screw Rod	M12		
单只载重 Single Load	100kg		

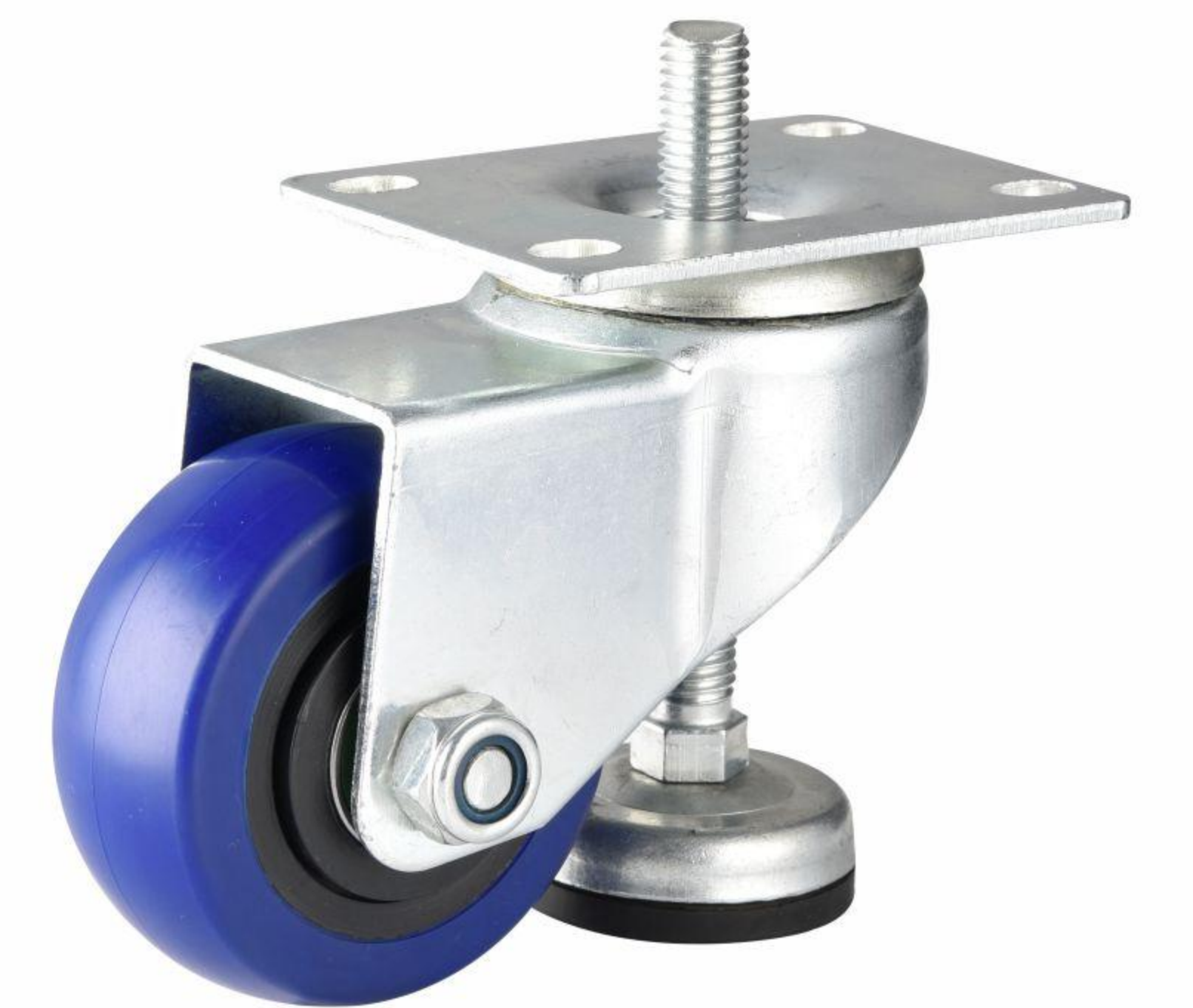
**DXP-100**

技术参数 Technical Parameter		选配丝杆	
轮子材质 Wheel Material	TPE		
安装高度 Installation Height	130mm		
单轮直径 Wheel Diameter	100mm		
轮面宽度 Wheel Width	32mm		
底板尺寸 Bottom Plate Size	94*67mm		
安装孔距 Hole Spacing	73*44mm		
螺丝孔 Screw Hole	12*8mm		
脚杯直径 Foot Cup Diameter	45mm		
丝杆 Screw Rod	M12		
单只载重 Single Load	120kg		

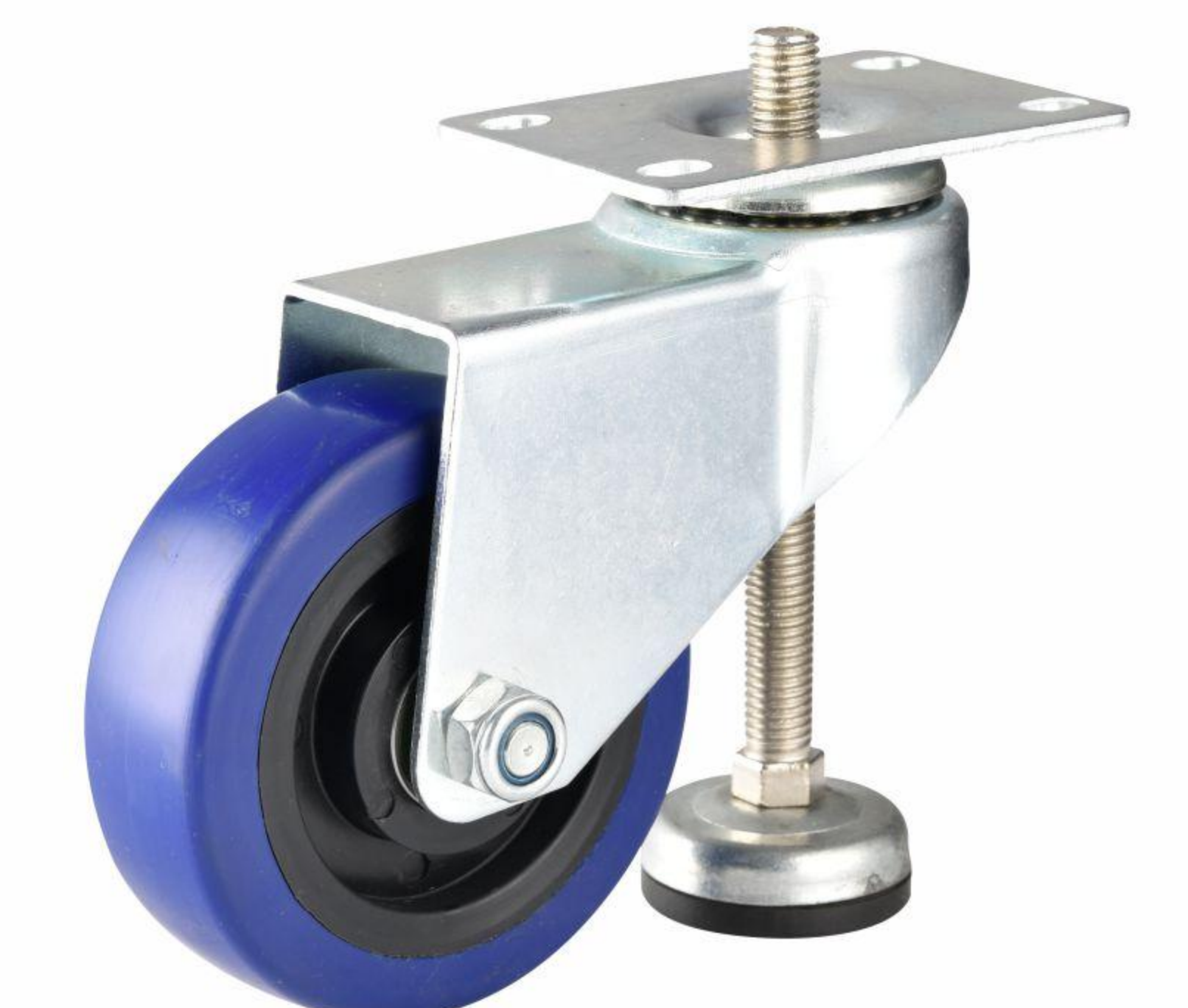

### CASTERS WITH ADJUSTMENT BLOCKS

带调整块脚轮

#### 2寸日式可调节低重心脚轮

**技术参数 Technical Parameter**

轮子材质	Wheel Material	尼龙	Nylon
安装高度	Installation Height	82+10mm	
单轮直径	Wheel Diameter	50mm	
轮面宽度	Wheel Width	38mm	
底板尺寸	Bottom Plate Size	81*81mm	
安装孔距	Hole Spacing	58*58mm	
安装孔径	Mounting Aperture	8mm	
单只载重	Single Load	300kg	



#### 3寸日式可调节低重心脚轮

**技术参数 Technical Parameter**

轮子材质	Wheel Material	尼龙	Nylon
安装高度	Installation Height	118+10mm	
单轮直径	Wheel Diameter	75mm	
轮面宽度	Wheel Width	46mm	
底板尺寸	Bottom Plate Size	100*100mm	
安装孔距	Hole Spacing	72*72mm	
安装孔径	Mounting Aperture	11mm	
单只载重	Single Load	500kg	



#### DXG-600

**技术参数 Technical Parameter**

轮子材质	Wheel Material	尼龙	Nylon
安装高度	Installation Height	129mm	
单轮直径	Wheel Diameter	75mm	
轮面宽度	Wheel Width	48mm	
底板尺寸	Bottom Plate Size	100*100mm	
安装孔距	Hole Spacing	80mm*80mm	
脚杯直径	Foot Cup Diameter	50mm	
丝杆直径	Screw Diameter	M16	
单只载重	Single Load	600kg	

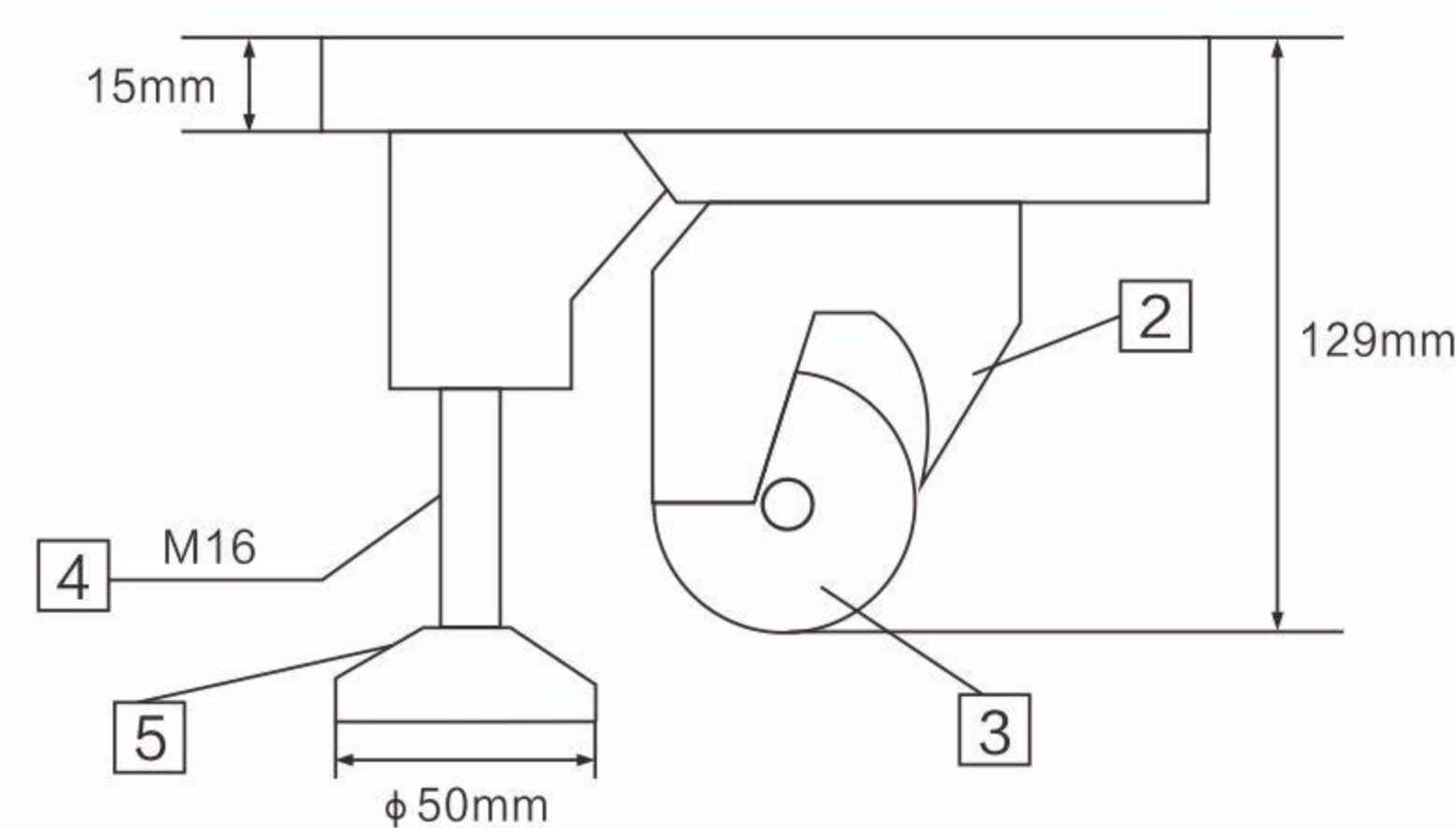
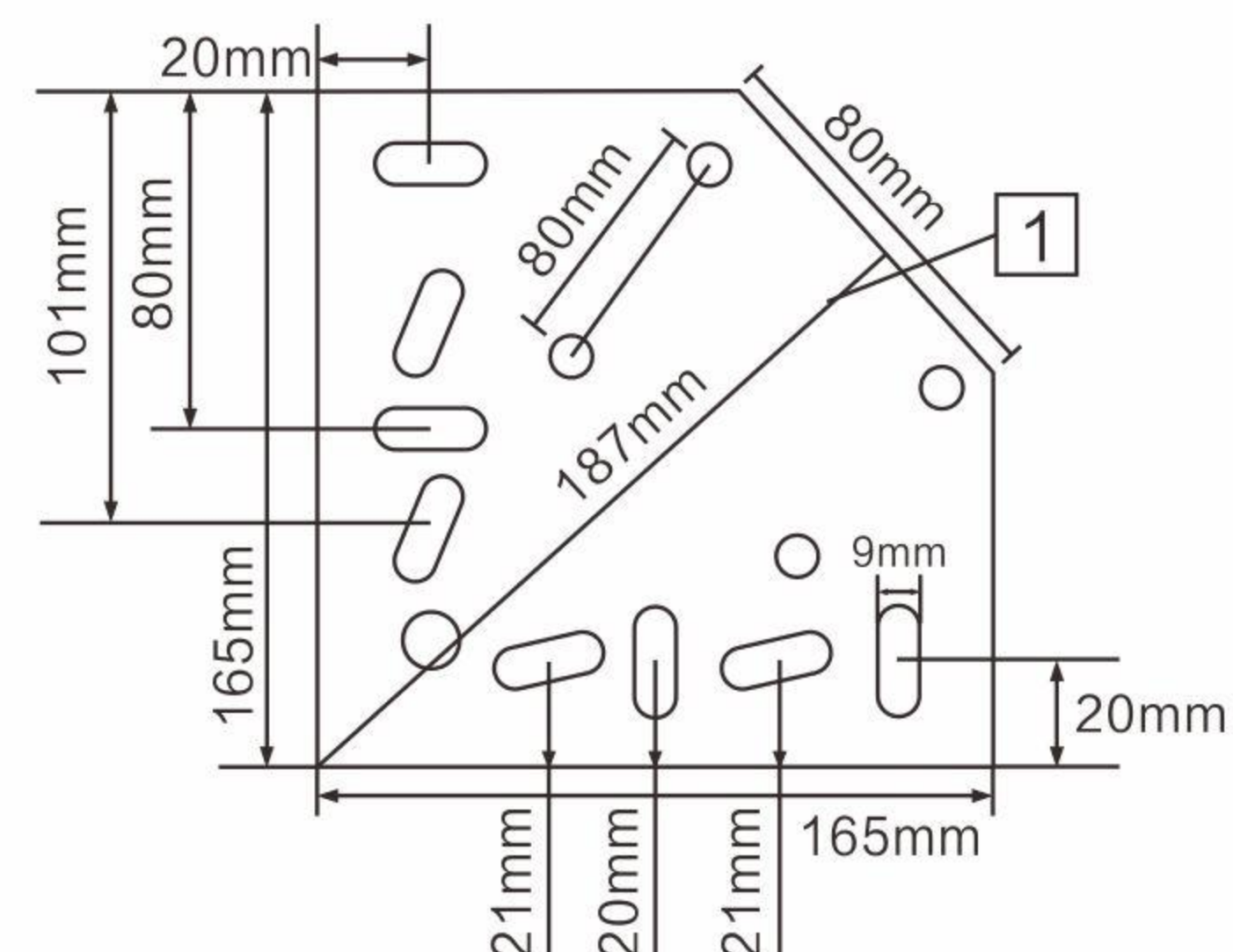

### PLASTIC TROLLEY

塑料手推车



<b>技术参数 Technical Parameter</b>	<b>DXF-720</b>	
外形尺寸	Dimensions	720(L)*480(W)
载重	Load	200kg



<b>技术参数 Technical Parameter</b>	<b>DXF-900</b>	
外形尺寸	Dimensions	900(L)*600(W)
载重	Load	300kg

### TURNOVER FLATBED

周转平板车



<b>技术参数 Technical Parameter</b>	<b>DXL-600</b>	
外形尺寸	Dimensions	600(L)*400(W)
载重	Load	150kg



<b>技术参数 Technical Parameter</b>	<b>DXL-600</b>	
外形尺寸	Dimensions	600(L)*400(W)
载重	Load	150kg

**ALUMINUM PLATE**

铝板

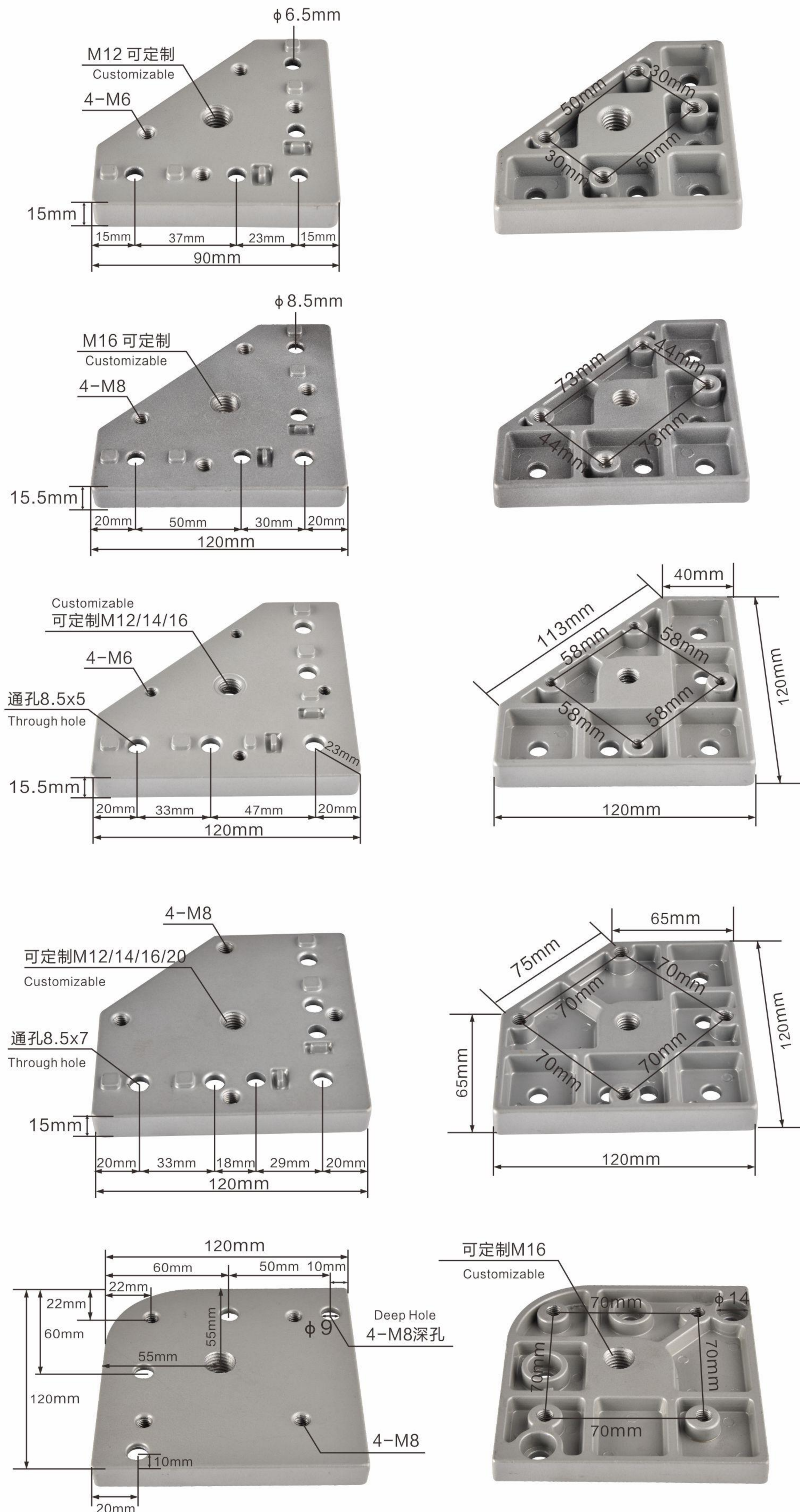

30F

40F

60F

80F

8840R圆弧铝板  
Arc Aluminum Plate

**LEVELING FOOT**

脚杯



D	M	L	H	T
60	12	80、100、150	9	26
80	16、20	100、150、200	12、9.5	35
100	16、20	100、150、200	12、9.5	36